

## Windvaanstuurinrichting met hulproer basis bewegingsregels

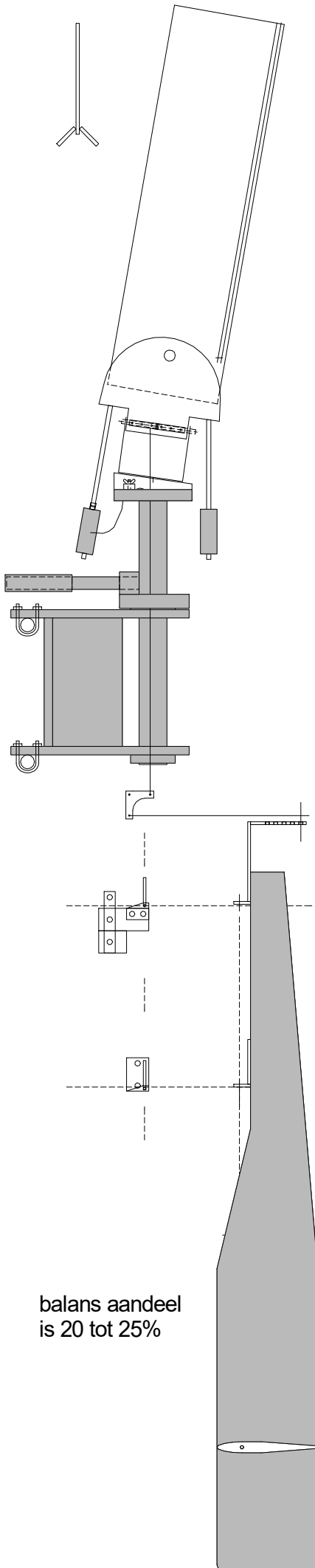

balans aandeel  
is 20 tot 25%

- 1 Het hulproer is 25 a 30%  
van het hoofdproer  
Maar niet groter dan 33%
- 2 profiel hulproer (belangrijk)
- 3 de vaan is ongeveer  
2 x zo groot als het hulproer
- 4 balans gewicht niet te veel  
20 a 30 gram meer is voldoende
- 5 als het werkt bij windkracht 2  
werkt het ook bij windkracht 5  
maar niet andersom
- 6 soepel lopende lagers  
en overbrenging (belangrijk!)
- 7 10 a 20 gr helling van de vaan  
geeft een proportionele  
uitslag van het hulproer