

ROSKILDE 32 S

AFMETINGEN

Lengte over de stevens	9,60 m
Lengte waterlijn	8,50 m
Breedte op de spanten	3,50 m
Diepgang kieluitvoering	1,45 m
Waternverplaatsing	9,50 m ³
Zeilopp, a/d wind	58,80 m ²

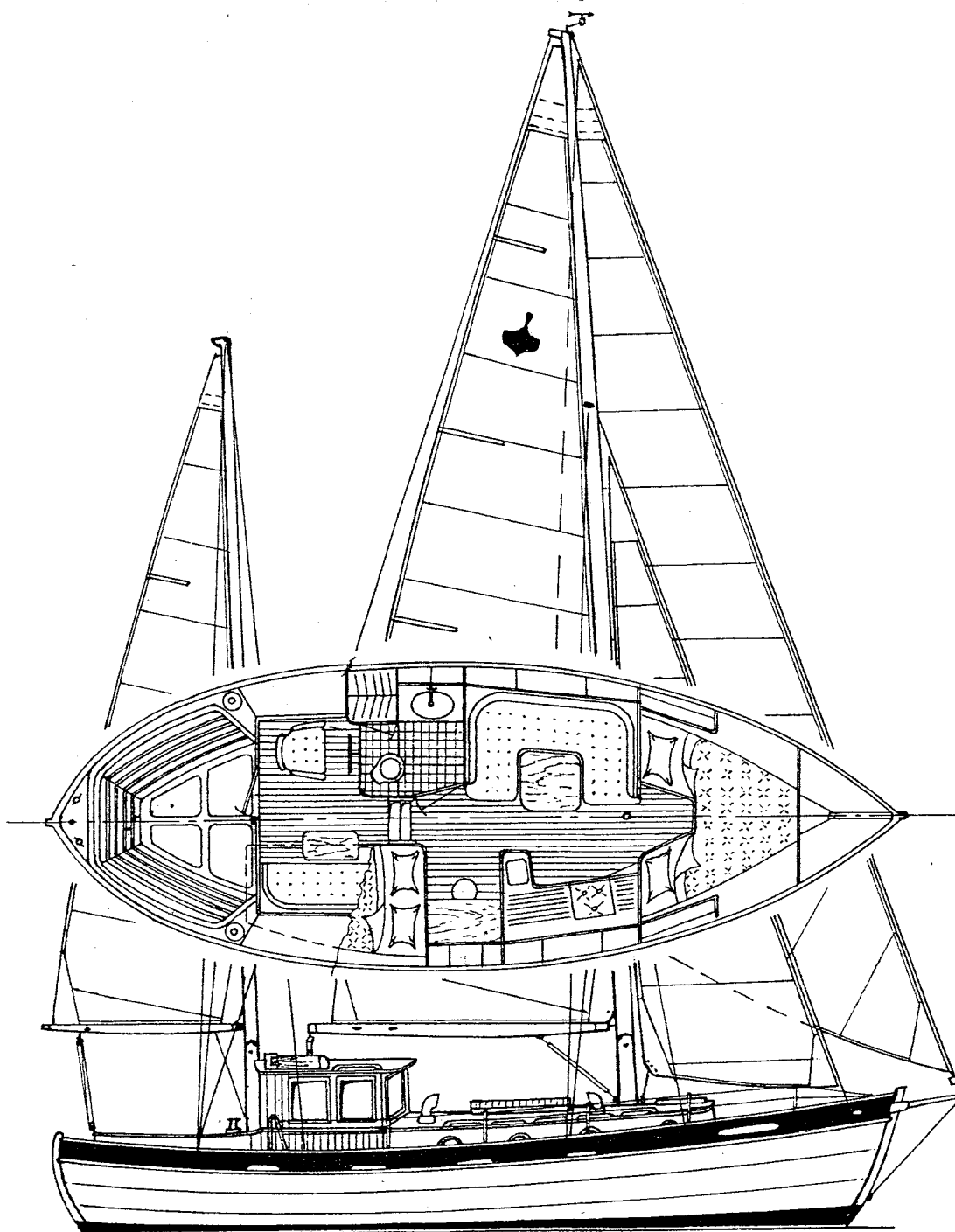

Ontwerp Aad de Lange
Goudsboer 4
1749 BN WARMENHUIZEN
02269 2055

Steuergat 3 b, 4251 NG Werkendam
telefoon 0183 - 503291
telefax 0183 - 502231
postgiro: 2008415
Rabobank Werkendam
rek.nr. 36.87.65.652
HR Tilburg nr. 18.119.199
omzetbel. nr. NL 005592793B01

DE SCHEEPSBOUWERS BV

S. de Vries & J. L. Kleijwegt

05-03-2001/WP/Opracht Rep/075

Roskilde "Sanne Jakoba" E. Cornelissen.

Demontage masten vanuit getuigde positie, uitgevoerd d.d. 1 maart 2001.

Met gebruik van kraan met werkbak.

1. Demontage rolfok, laten zakken d.m.v. werkbak.
2. Tijdelijke voorstag aan boveineind achtermast.
3. Tussenstag losgemaakt van voormast.
4. Achtermast-top aan werkbak.
5. Gehele verstaging losgemaakt.
6. Achtermast d.m.v. werkbak na uitdrijven mastbout van boord gehesen.
7. Voorste masttop aan werkbak.
8. Gehele verstaging losgemaakt.
9. Voorste mast na uitdrijven mastbout van boord gehesen.
10. Alle bevestigingen op casco gemerkt volgens bijgaande schets.

ROSKILDE 32 S

AFMETINGEN

Langte over de stevens	9,60 m
Langte waterlijn	8,50 m
Breedte op de spanten	3,50 m
Diepgang kieluitvoering	1,45 m
Waterverplaatsing	9,50 m ³
Zeilopp, a/d wind	58,80 m ²

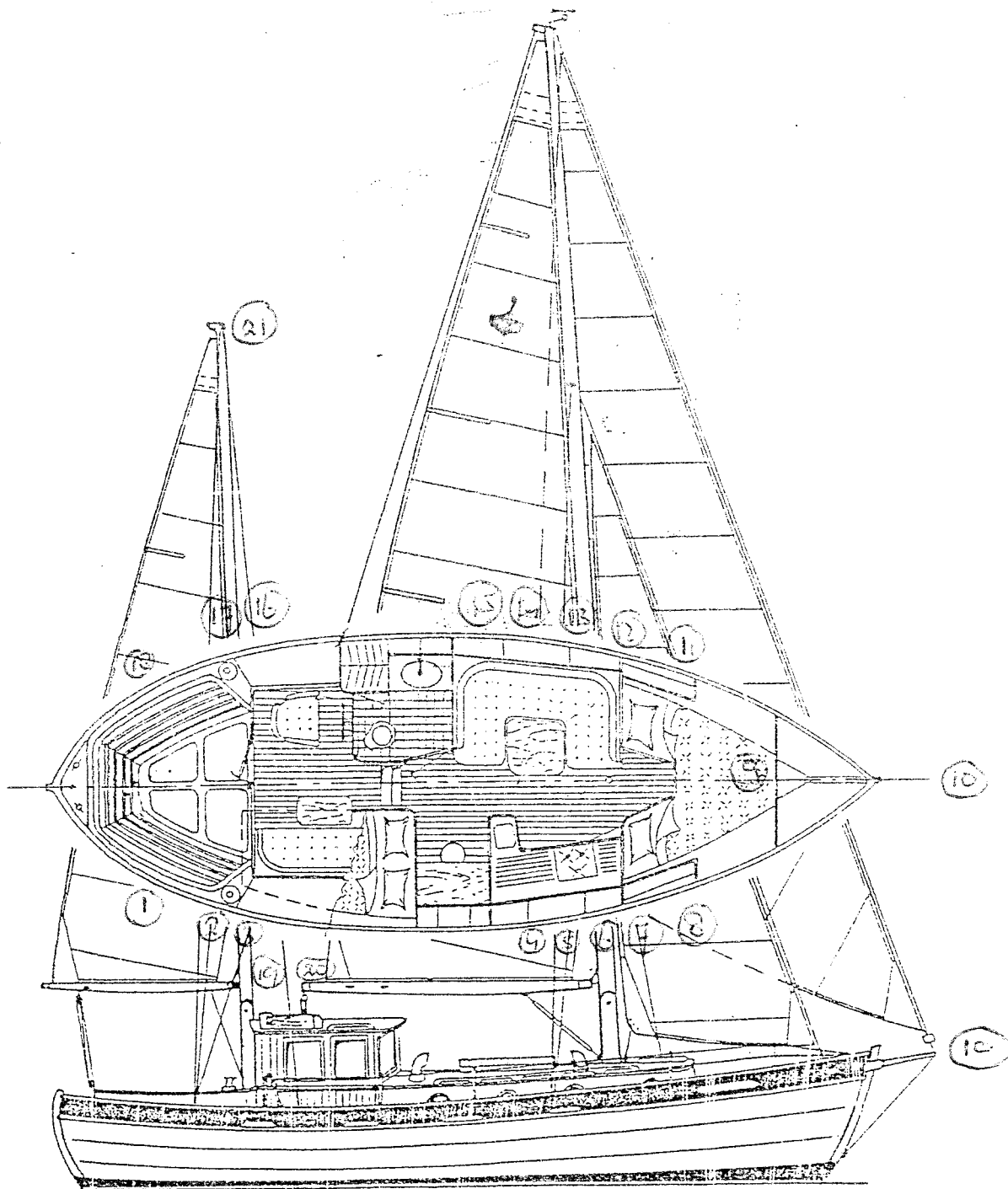

Ontwerp Aad de Lange
 Goudsboer 4
 1749 BN WARMENHUIZEN
 02269 2055

Vlakkoelers

Een koelsysteem voor de plezier- en bedrijfsvaart, dat aan de binnenkant tegen de huid van het schip wordt geplaatst, waarbij de onderkant van het schip volkomen glad blijft. De plaatsing is eenvoudig, mede doordat het binnenwerk demontabel is. Een extra circulatiepomp is in de meeste gevallen niet nodig. Vlakkoelers zijn zeer geschikt op plaatsen met een lage waterlijn (dus kleine inbouwhoogte).

De beunkoelers bestaan uit:

- geheel bronzen binnenwerk
- geheel gestraald stalen huis
- bronzen kappen met slang- of draadaansluiting voor type 140
- zeewater bestendige aluminium kappen met flensaansluiting vanaf type 165

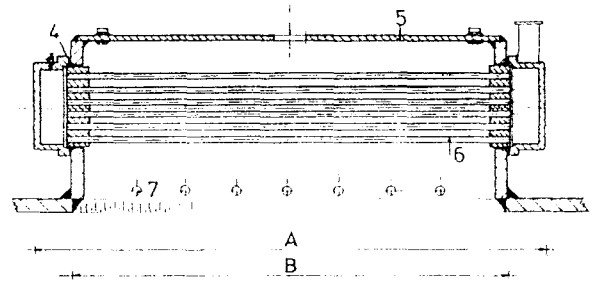
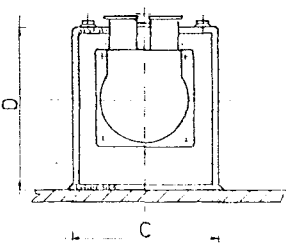
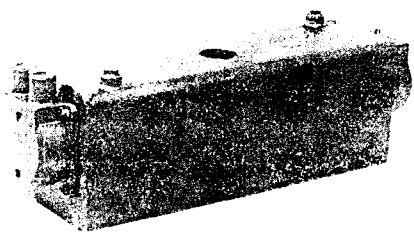

Type 140

type	A mm	B mm	C mm	D mm	wand- dikte	aan- sluiting	K.O. m ²
140- 60	410	290	170	205	8	1 1/4" slang	0,52
140- 90	560	440	170	205	8	1 1/4" slang	0,80
140-120	710	590	170	205	8	1 1/4" slang	1,07
140-135	860	740	170	205	8	1 1/2" draad	1,34
140-150	940	820	170	205	8	1 1/2" draad	1,48

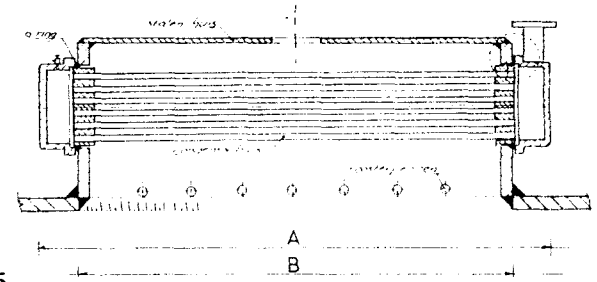
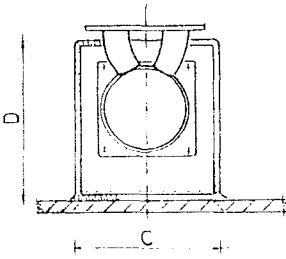

Type 165, 200, 230 en 275

type	A mm	B mm	C mm	D mm	wand- dikte	flensaan- sluiting	K.O. m ²
165-150	710	550	230	260	10	1 1/2"	1,58
165-200	860	700	230	260	10	1 1/2"	2,01
165-250	1010	850	230	260	10	1 1/2"	2,43
200-240	770	590	275	310	12	2"	2,18
200-300	970	790	275	310	12	2"	2,92
200-375	1170	990	275	310	12	2"	3,66
230-400	990	750	350	360	12	2 1/2"	3,90
230-500	1240	1000	350	360	12	2 1/2"	5,12
275-550	1010	750	460	440	13	3"	5,54
275-750	1260	1000	460	440	13	3"	7,39
275-900	1510	1250	460	440	13	3"	9,23
275-1100	1760	1500	460	440	13	3"	11,08

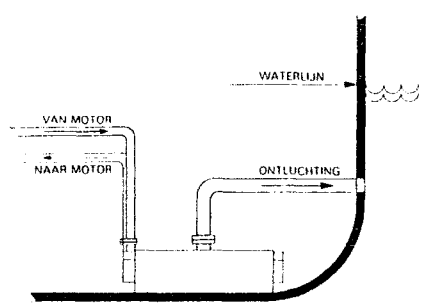

Lasbocht voor ontluchting wordt meegeleverd.

Deuren = 4 vanden va + 38 = 40 hoog
 Stambuis' bedekt met 4 gelijke vanden in overlaps met de
 deuren overlaps = waerjoh. velding



05144-1667

DE SCHEEPSBOUWERS BV
 S. de Vries & J. L. Kleijwegt
 Werkendam



NIEUWBOUW - KASKO'S - REPARATIES - BETIMMERINGEN

Werkurengele

Leveringsopdracht: Cornelissen
chin lewataat onk

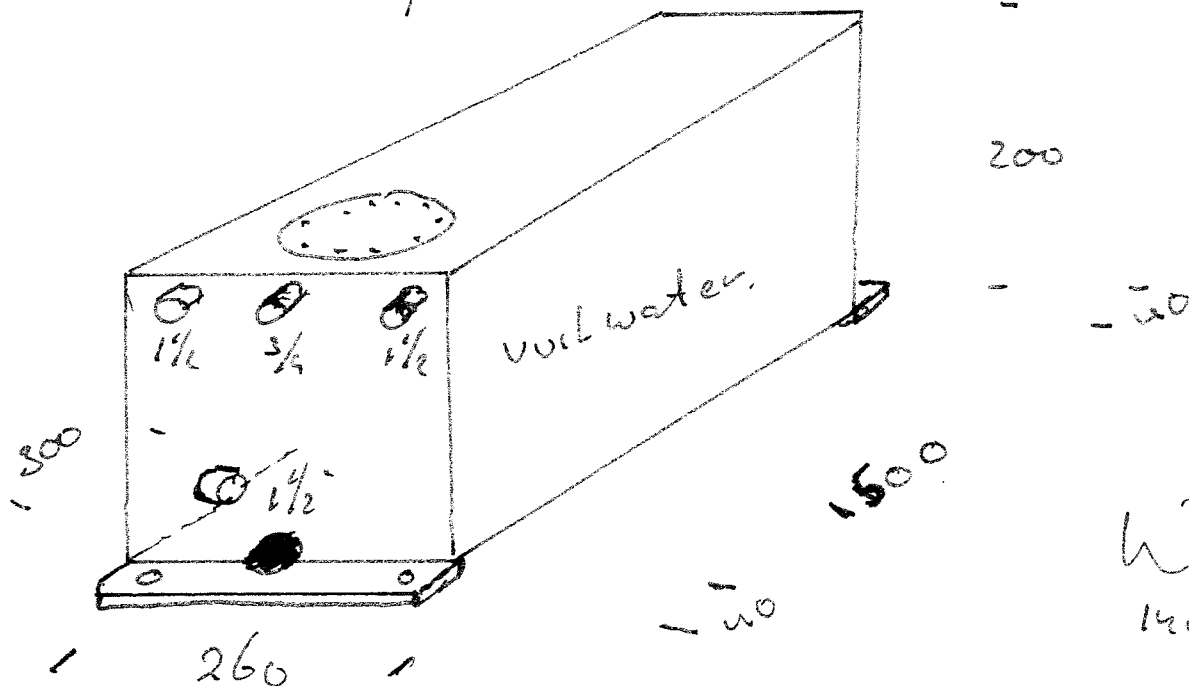
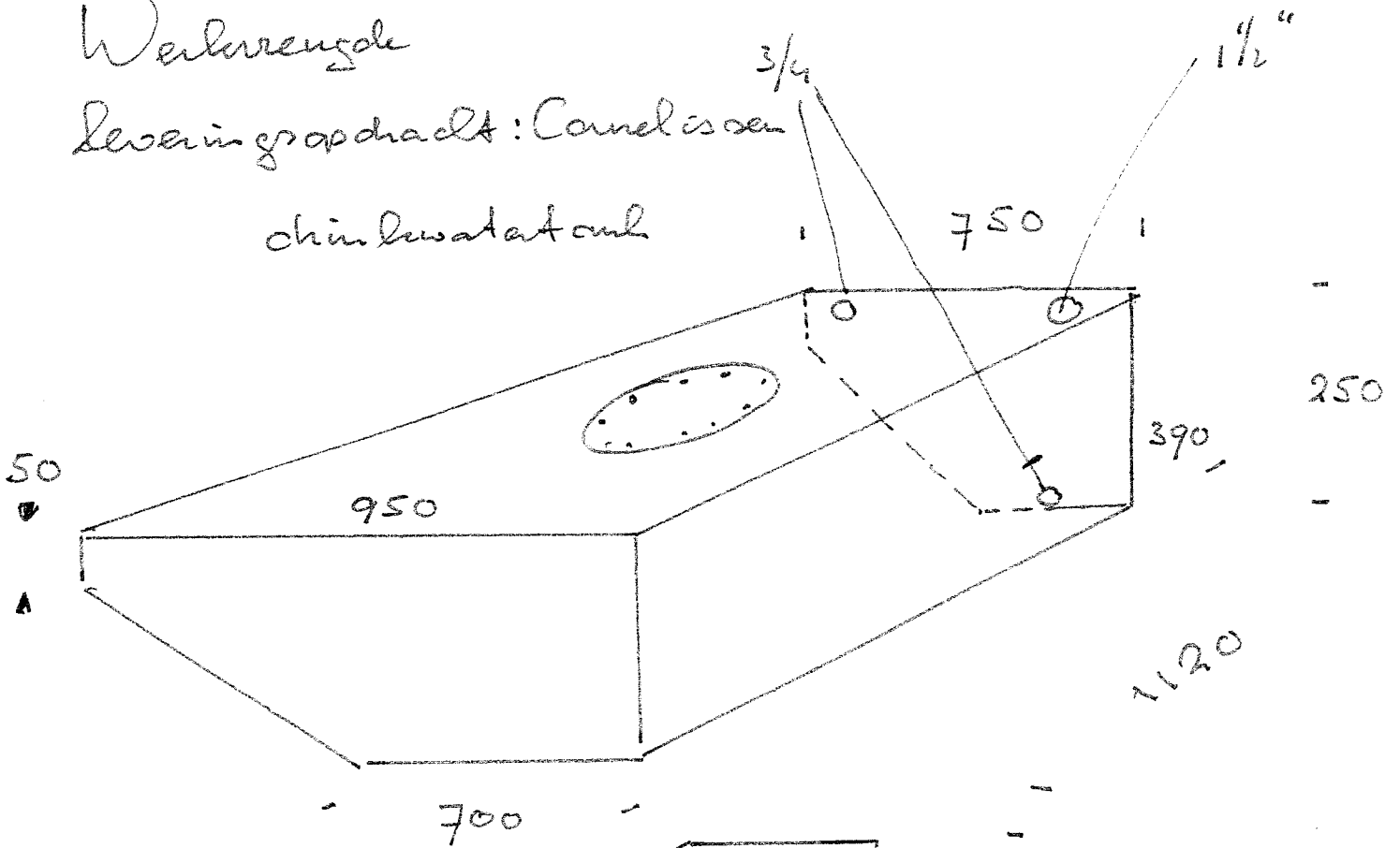

Wolam
recht 34
[Signature]

Steurgat 3 b, 4251 NG Werkendam - Telefoon 01835 - 3291 - Telefax 01835 - 2231
 Postgiro: 2008415 - Rabobank Werkendam - Rek.nr. 36.87.65.652



Op al onze offertes, op alle opdrachten aan ons en op alle met ons gesloten overeenkomsten zijn toepasselijk de METAALUNIEVOORWAARDEN, gedeponeerd ter Griffie van de Rechtbank te Rotterdam, zoals deze luiden volgens de laatstelijk aldaar neergelegde tekst. De leveringsvoorwaarden worden u op verzoek toegezonden.

Mast 195 x 130

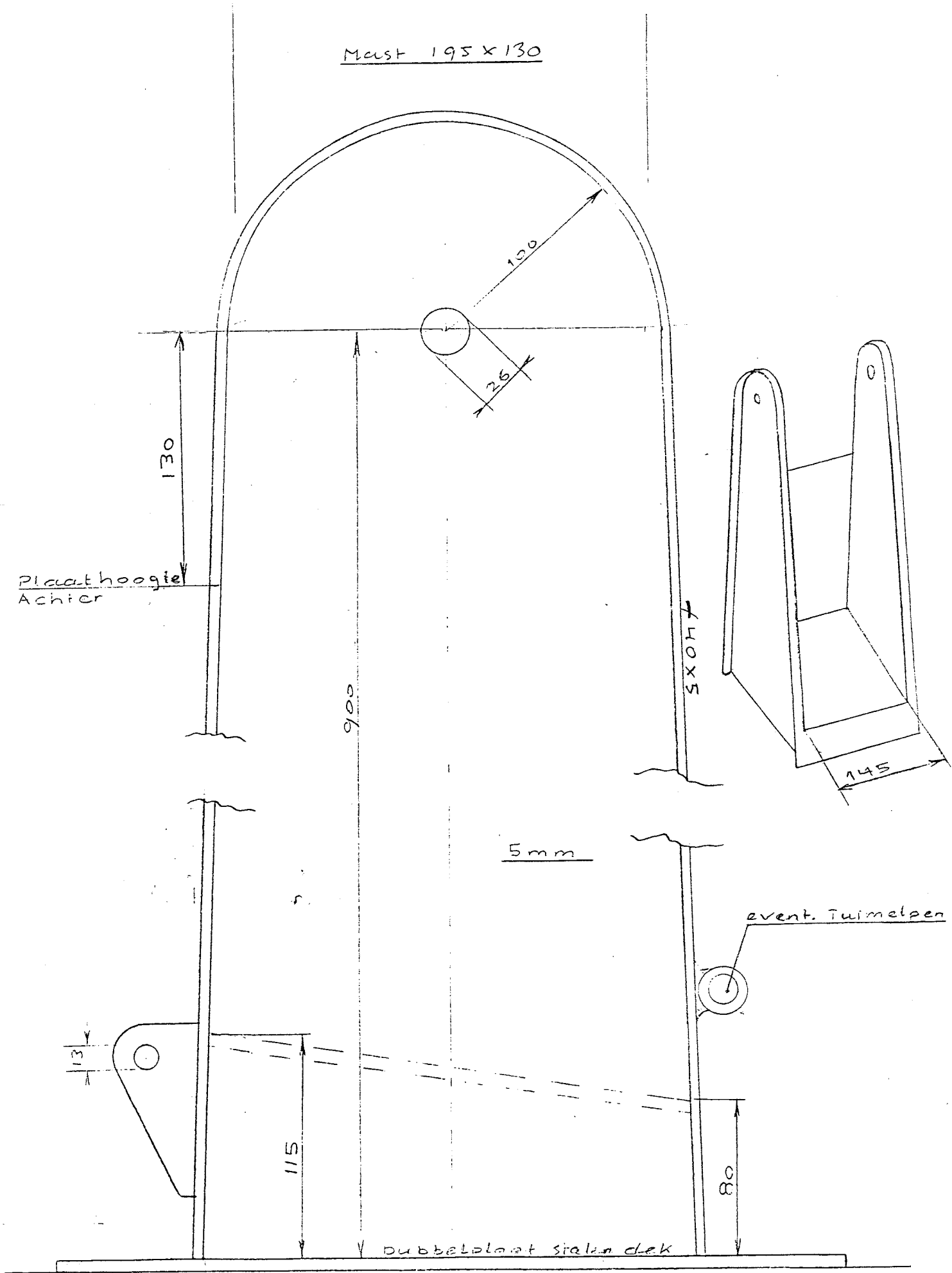

Maststuk

Mastkoker Roskilde 32' dhr Cornelissen

Terwarming:

Bijgaand zenden wij U informatie van de aangeboden Sony kachel. Deze is voorzien van een afneembare schoorsteen op het kajuitdak met bijbehorend deksel.

In het motorruim een ca. 40 liter dagtank met vleugelpomp.

Kuipbetimmering:

Achterste mastkoker is niet begroot; deze kan in staal, roestvrijstaal of hout worden uitgevoerd.

Pomp:

Er wordt een Rheinstrom zelfaanzuigende dekwaspomp ingebouwd met de volgende functies:

- bilge leegpompen voor de motorfundatie;
- bilge leegpompen voor de watertank;
- zuigt vuilwatertank leeg en geeft dit af naar de wal (indien mogelijk) of direkt overboord of onderwater;
- geeft buitenwater aan dek om te kunnen spoelen / dekwassen / etc.

Is eventueel uit te breiden met een handpomp, die alle functies overneemt.

Ankergerie:

Ketting kan onderdeks worden opgeslagen en is altijd bedrijfsgeraad.

Touw moet worden opgeschoten en belegd.

Railing:

Uitgevoerd als stalen pijprailing is robuster en gebruiksvriendelijker.

Geen meerprijs.

=====

Wij hopen U hiermede voldoende te hebben geïnformeerd; wij zijn echter altijd tot verdere bespreking / toelichting bereid indien gewenst.

Vertrouwende U hiermede van dienst te zijn geweest, tekenen wij met vriendelijke groeten,

hoogachtend,

DE SCHEEPSBOUWERS B.V.

J.L. Kleijwegt



Werkendam, 9 augustus 2017

Beste meneer Huijbers,

Hierbij sturen wij u de informatie voor zover nog aanwezig is in ons archief.
Betreffende bouw informatie van de Roskilde 32, bouwnummer 921.
De bouw van het stuurhuis is eenmalig geweest.

Bij oplevering van het schip is een boordmap meegeleverd met zoveel mogelijk informatie
aangaande garantiebewijzen, straalrapport, technische informatie et cetera.

We hopen dat we iets verder geholpen hebben met deze informatie!
Mocht u nog met vragen zitten, schroom dan niet om contact met ons op te nemen!

Vriendelijke groet,

Dhr. J.L. Kleijwegt

Scheepsbouwers Maritiem

Tel: (0) +31 183-308383

www.descheepsbouwers.nl