

Inleiding

Het doel van dit instructieboekje is U behulpzaam te zijn bij het gebruik en het onderhoud van uw boot. Tevens laat het ons toe, U te danken voor het vertrouwen dat U in ons produkt stelt. Wij wensen U veel zeilgenot en een behouden vaart met uw ETAP 22.

Introduction

The purpose of this instruction manual is to be helpfull when using or maintaining your boat. It also gives us the possibility, -as a shipyard-, to thank you for having confidence in our product. We wish you much pleasure in safe and sound conditions, on your sailing-trips with your ETAP 22.

Einleitung

Wir hoffen, dass diese Gebrauchsanleitung Ihnen behilflich sein wird beim Segeln und bei der Handhabung und Pflege Ihres Bootes .

Wir danken für Ihr Vertrauen und wünschen Ihnen mit der ETAP 22 gute Fahrt.

Introduction

Nous espérons que ce manuel d'instruction vous facilitera l'emploi et l'entretien de votre bateau. Il nous permet également de vous remercier pour votre confiance et de vous souhaiter bonne naviga- tion avec votre ETAP 22.

Oprichten van de mast

De mast monteren gaat bijzonder handig, als uw jacht afgemeerd ligt aan de steiger zonder roer.

How to position the mast

It is very easy to assemble the mast, when your boat is moored with the stern to the landingstage, without rudder.

Aufstellen des Mastes

Der Mast wird am besten montiert, wenn Ihre Jacht ohne Ruder mit dem Heck am Steg festgemacht ist.

Mise en place du mât

Le montage du mât se fait sans problèmes lorsque le bateau est amarré sans safran avec le tableau arrière vers le débarcadère.

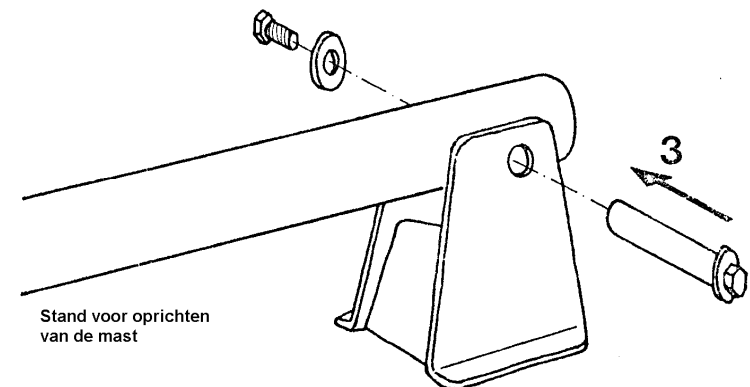
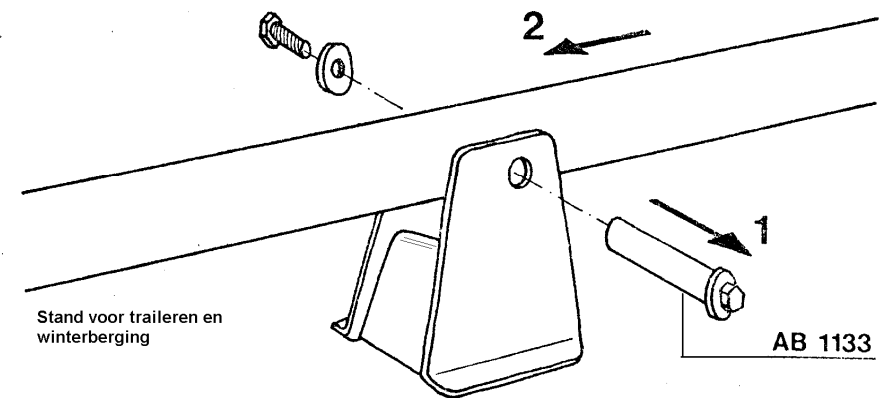

Afwerking masttop

Opgelet : Achterstag binnen de preekstoel houden!

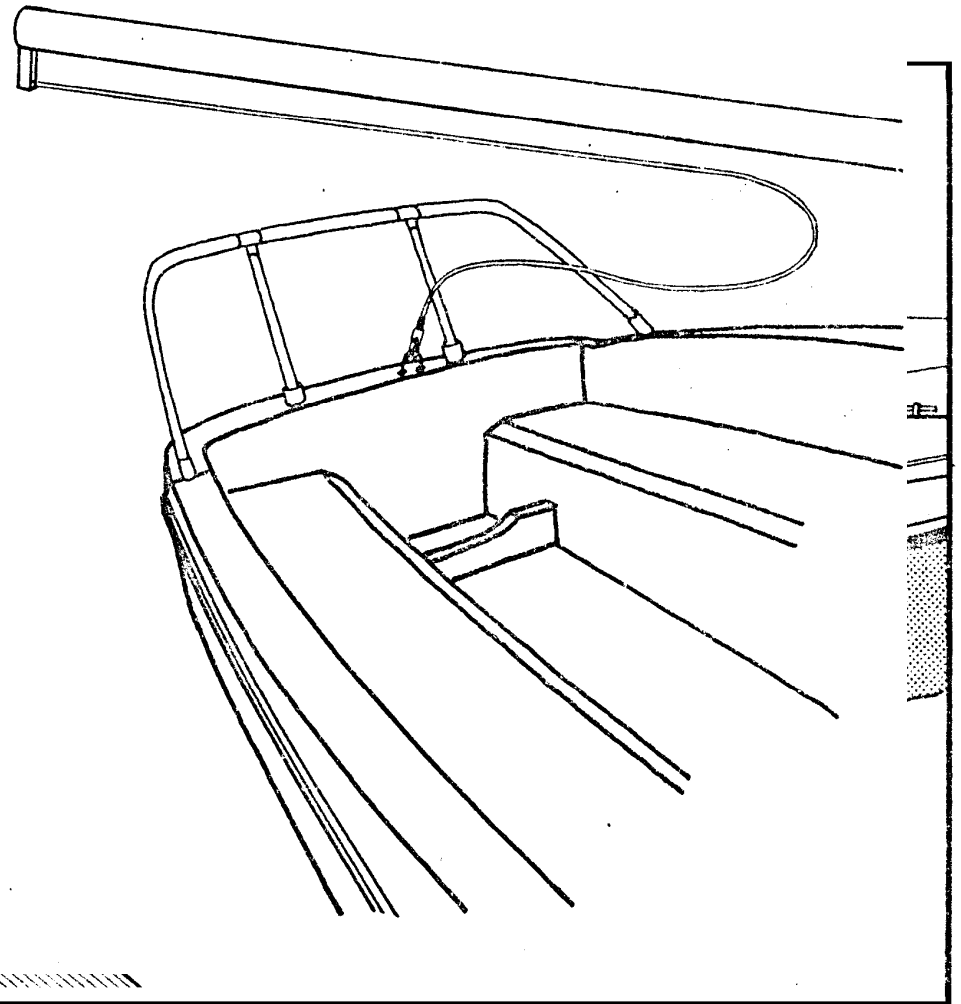
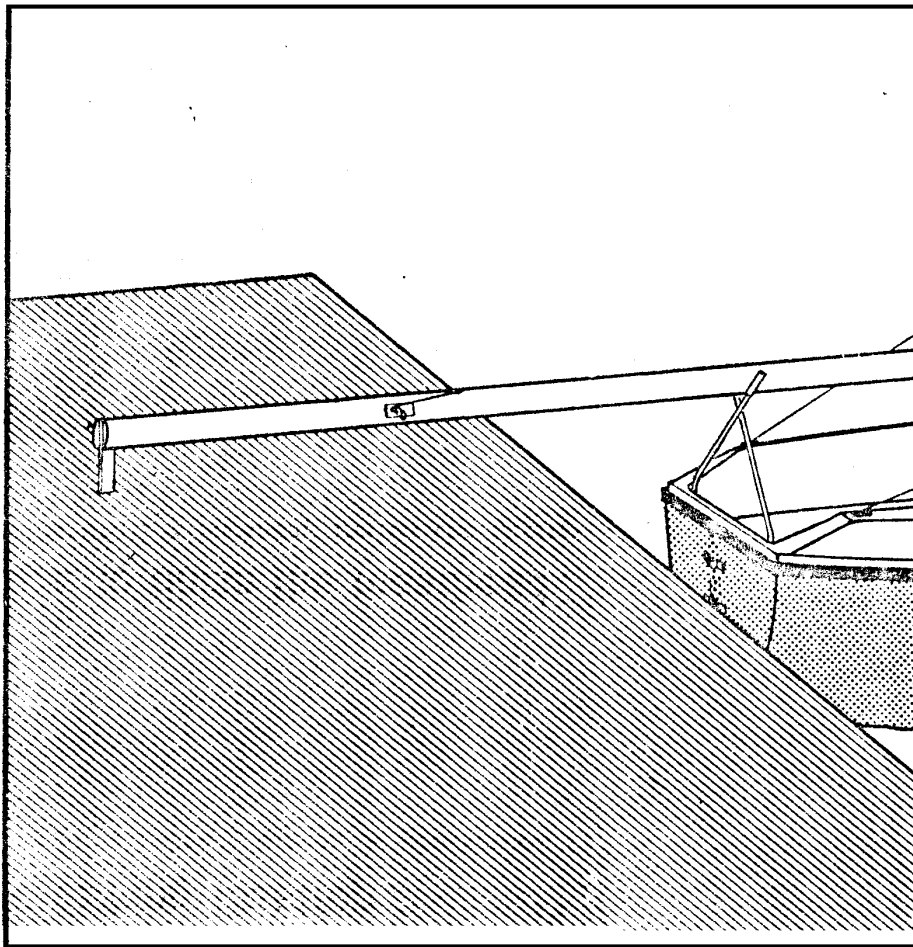

How to prepare the masthead.

Note : Keep backstay inside the sternpulpit !

Fertigmachen von Masttop.

Achtung : das Achterstag soll vor dem Heckkorb laufen!

Préparation tête de mâ.

Attention : Il faut monter le pataras devant le balcon arrière !

Montage voorstag en topwant.

How to fix forestay and shrouds.

Montieren von Vorstag und Wanten.

Montage d'étai et des galhaubans.

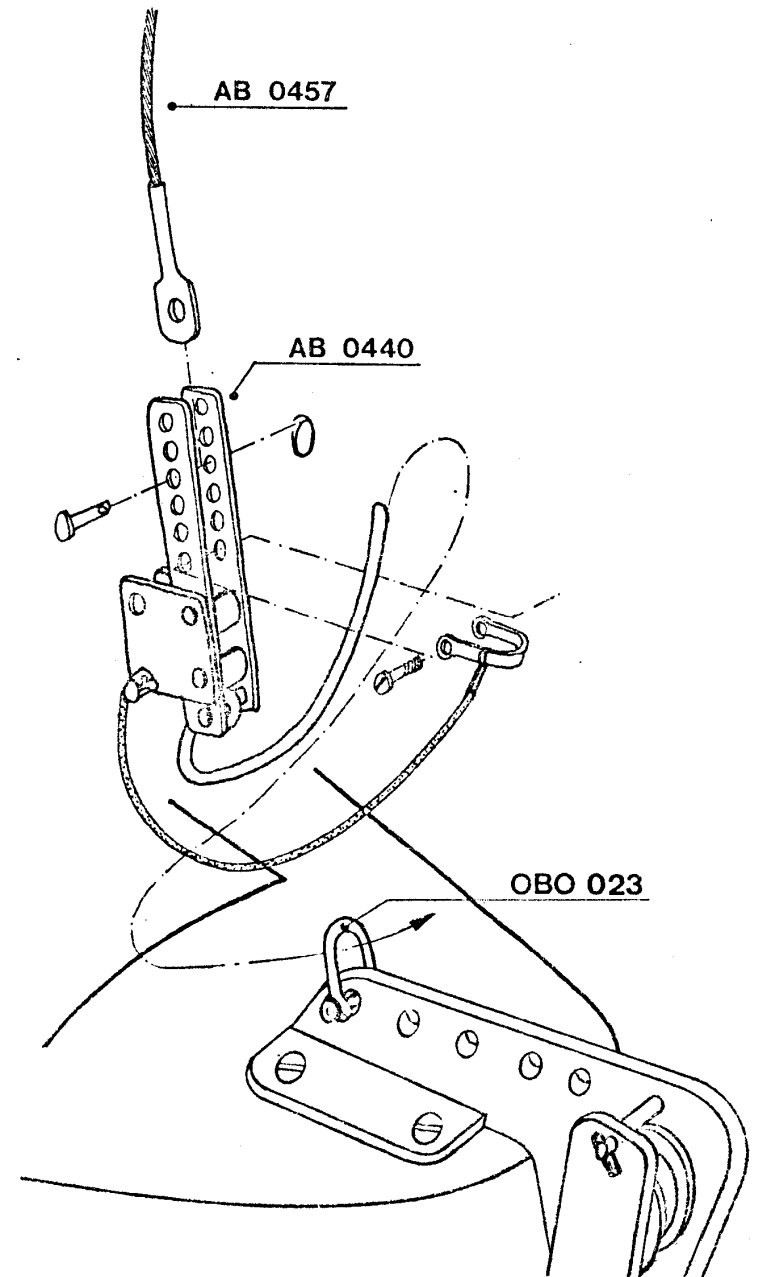

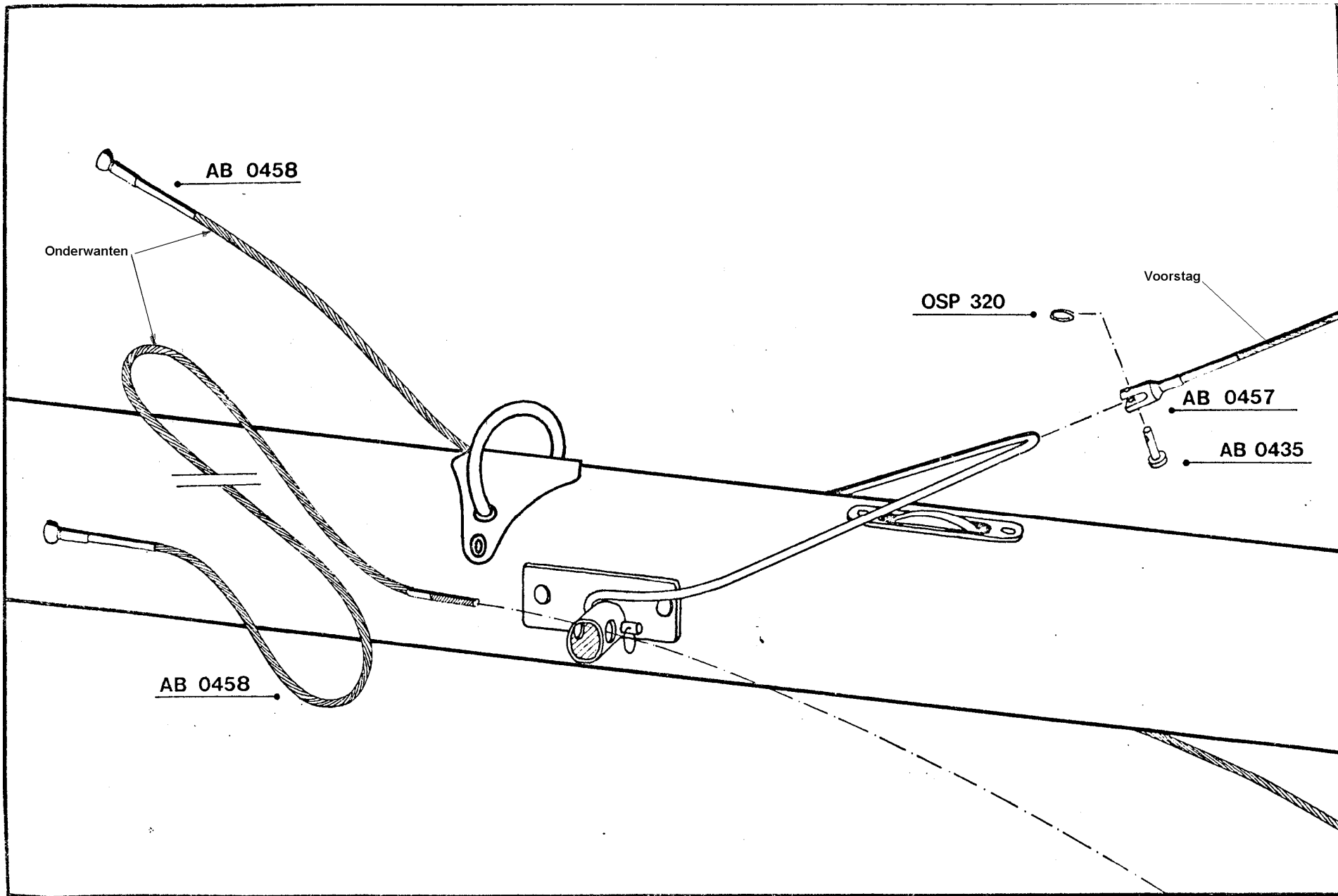

.Montage zalingen en onderwant.

1. Zalingbus
2. Onderwanten
3. Zalingen; Splitpenen strak en recht ombuigen !
4. Topwanten

How to assemble spreaders and lower shrouds

1. Bushing for spreaders
2. Lower shroud
3. Spreaders; Cotter pins should be folded thoroughly around spreader tube!
4. Topshroud

Montieren der Salinge und Unterwanten.

1. Salingbüchse
2. Unterwanten
3. Salinge; Splinte sauber umbiegen!
4. Toppwanten

Montage des barres de flèche et des haubans.

1. Axe pour barres de flèche.
2. Bas-haubans
3. Barres de flèche; Pliez les goupilles proprement!
4. Galhaubans.

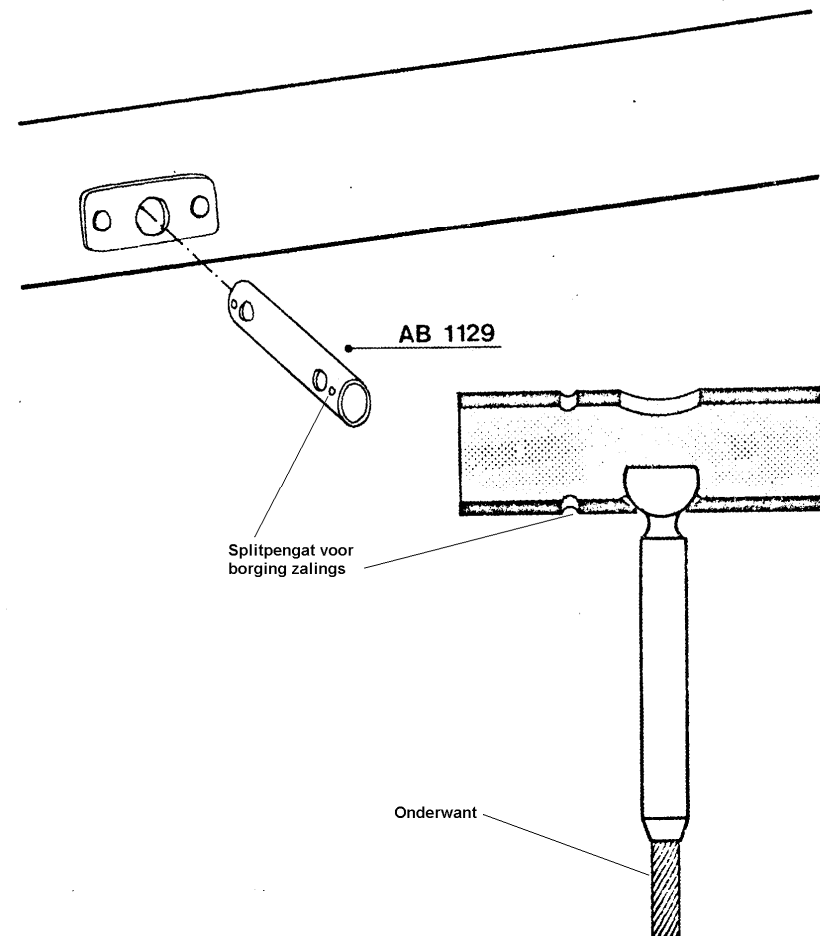

Oprichten mast.

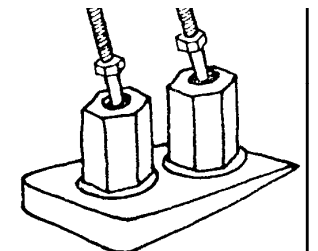
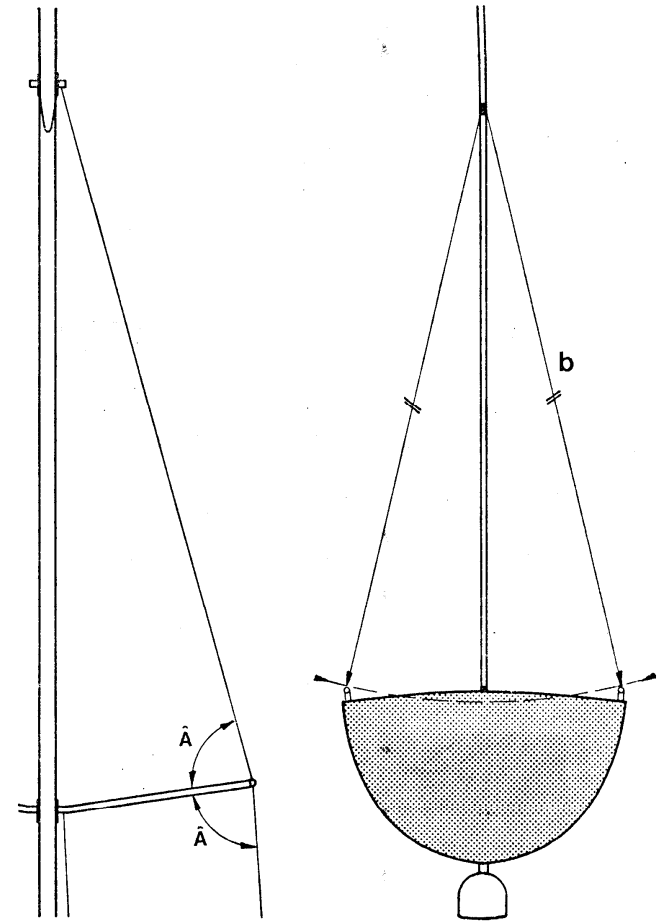
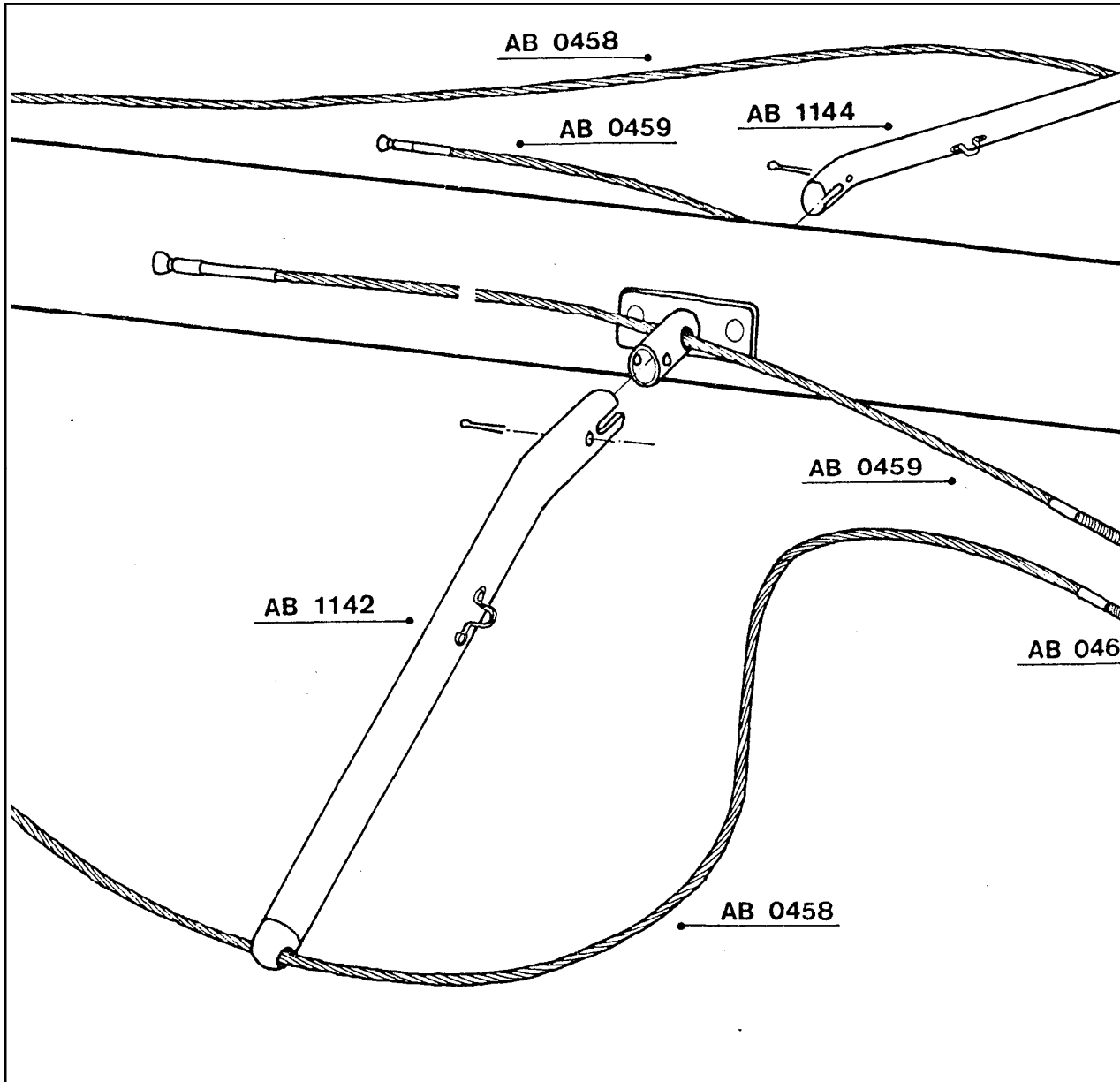

1. Mast met mankracht (of m.b.v. grootschoot AB 0418) oprichten.
2. Vertikale stand controleren met fokkeval (b) op de voetreling.
(gelijkbenige driehoek)
3. De zaling moet als bissectrice op het topwant staan.(A)

How to raise the mast.

1. Raise the mast with two persons (or use the mainsheet AB 0418)
2. Check the vertical position with jib halyard (b) to the toerail
(isosceles triangle).
3. The spreaders bisect the angle of the topshrouds.(A)

Mast setzen.

1. Den Mast mit zwei Personen aufrichten (bzw.mit Grossschot AB 0418).
2. Kontrolle der Vertikalstand mit Fockfall (b) bis zur Fusstütze
(gleichschenkliges Dreieck).
3. Die Saling soll als Winkelhalbierende auf das Toppwant treffen. (A)

Mâtage.

1. Levez le mât à deux (ou à une personne à l'aide du palan de grand-voile AB 0418).
2. Contrôlez la position verticale avec la drisse de foc (b) vers le cale-pied. (triangle isocèle).
3. La barre de flèche fait bissectrice par rapport au galhauban.(A)

Oprichten mast.

1. Mast met mankracht (of m.b.v. grootschoot AB 0418) oprichten.
2. Vertikale stand controleren met fokkeval (b) op de voetreling.

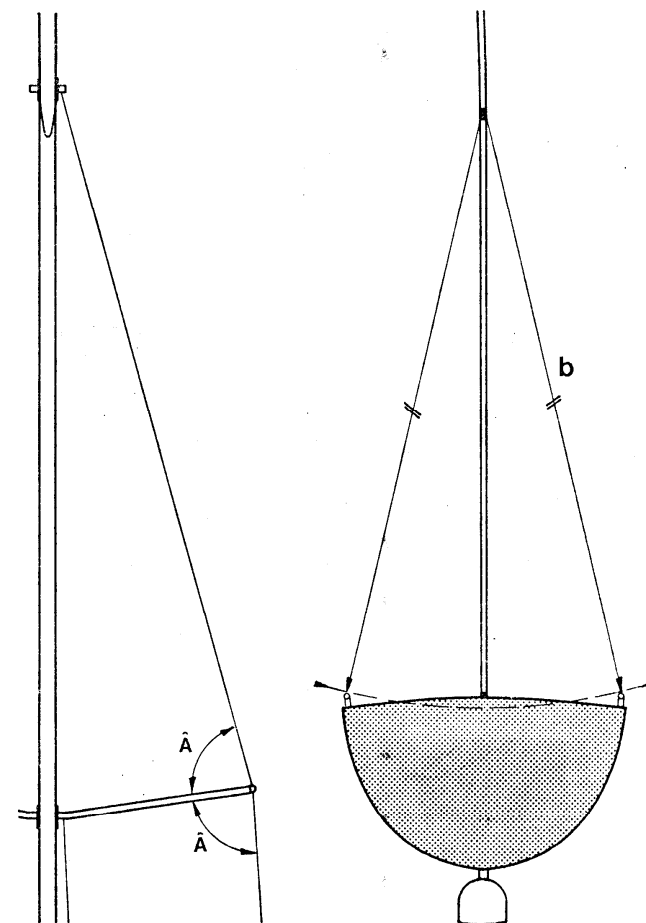

(gelijkbenige driehoek)

3. De zaling moet als bissectrice op het topwant staan.(A)

How to raise the mast.

1. Raise the mast with two persons (or use the mainsheet AB 0418)
2. Check the vertical position with jib halyard (b) to the toerail (isosceles triangle).
3. The spreaders bisect the angle of the topshrouds.(A)

Mast setzen.

1. Den Mast mit zwei Personen aufrichten (bzw.mit Grossshot AB 0418).
2. Kontrolle der Vertikalstand mit Fockfall (b) bis zur Fusstütze (gleichschenkliges Dreieck).
3. Die Saling soll als Winkelhalbierende auf das Toppwant treffen. (A)

Mâtage.

3. Levez le mât à deux (ou à une personne à l'aide du palan de grand-voile AB 0418).
4. Controlez la position verticale avec la drisse de foc (b) vers le cale-pied. (triangle isocèle).
3. La barre de flèche fait bissectrice par rapport au galhauban.(A)

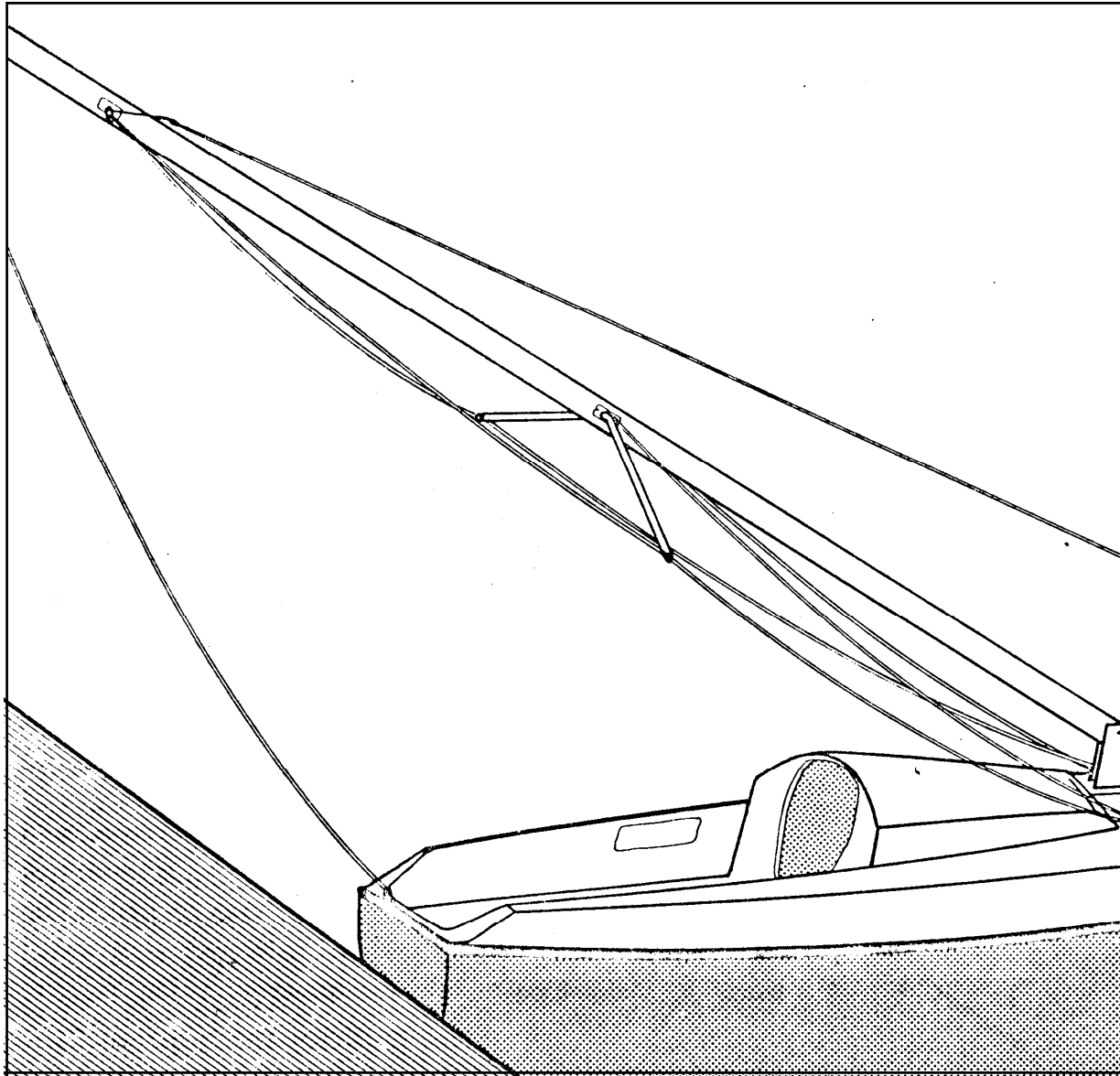

Montage giek en lopend want.

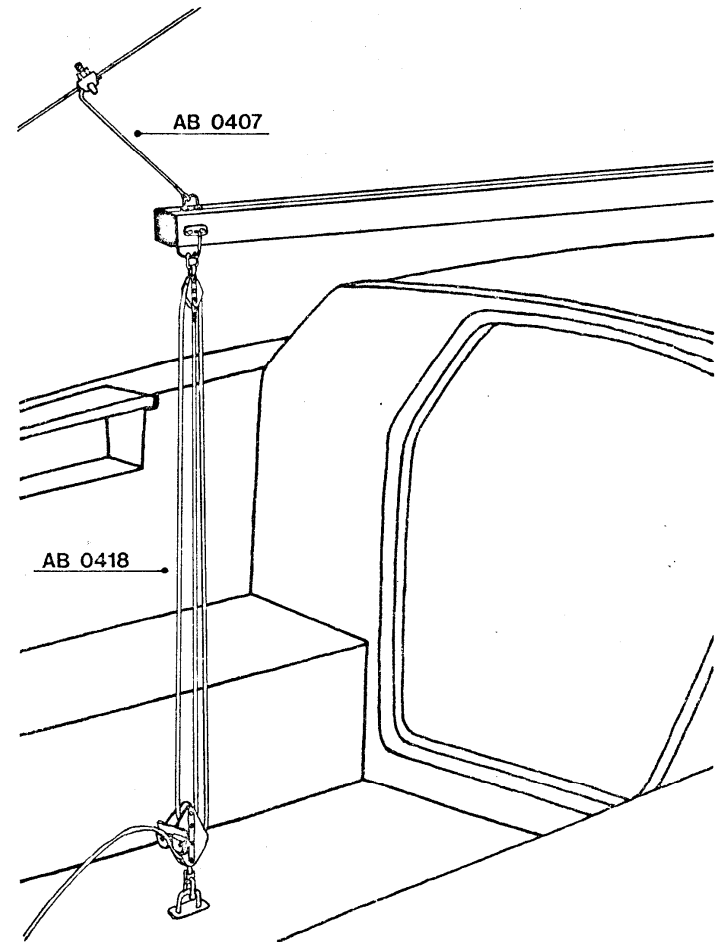

1. Giek met lummel in mastgleuf schuiven. Daarna borgbout (a) terugplaatsen.
2. Dirk AB 0407 vastzetten op het achterstag.
3. Grootschoot AB 0418
4. Halstalie AB 0421
5. Giekneerhouder AB 0420

Mounting the boom and running rig.

1. Fit the boom with the gooseneck into the mast-track,
2. then put the bolt (a) back.
2. Fix the derrick AB 0407 to the backstay.
3. Mainsheet AB 0418
4. Downhaul AB 0421
5. Kicking strap AB 0420

Montieren vom Baum und Laufendem Gut.

1. Baum mit Beschlag in die Mastspur schieben.
Sicherungsschraube (a) wieder anbringen.
2. Dirk AB 0407 am Achterstag bevestigen
3. Grosschot AB 0418
4. Vorlieckstrecker AB 0421
5. Baumniederholer AB 0420

Montage bôme et grément courant.

1. Glissez la bôme avec le vit-de-mulet dans la fente du mât.
Remettez le boulon de verrouillage (a).
2. Fixez la balancine AB 0407 au pataras.
3. Palan de grand'voile AB 0418
4. Hale-bas de bôme AB 0421
5. Hâle-bas AB 0420

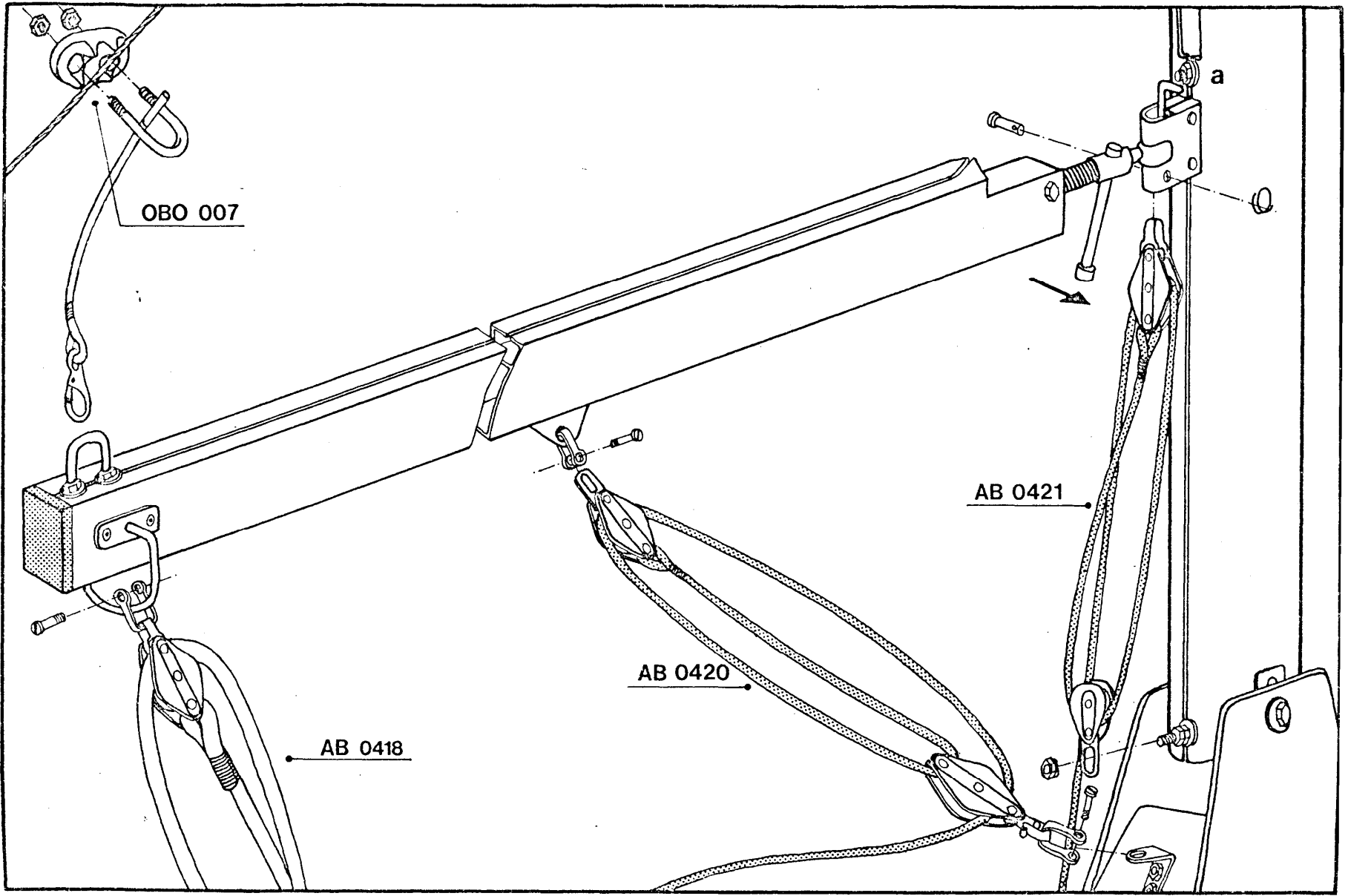

Lopend want.

- a. fokkeval
- b. Halstalie
- c. Giekneerbouder
- d. Grootzeilval

Running rigging.

- a. Jib halyard
- b. Downhaul
- c. Kicking strap
- d. Main halyard

Laufendes Gut.

- a. Fockfal
- b. Vorliekstrecker
- c. Baumniederholer
- d. Grossegeelfall

Gréement courant

- a. Drisse de foc
- b. Hâle-bas de bôme
- c. Hâle-bas
- d. Drisse de grand'voile

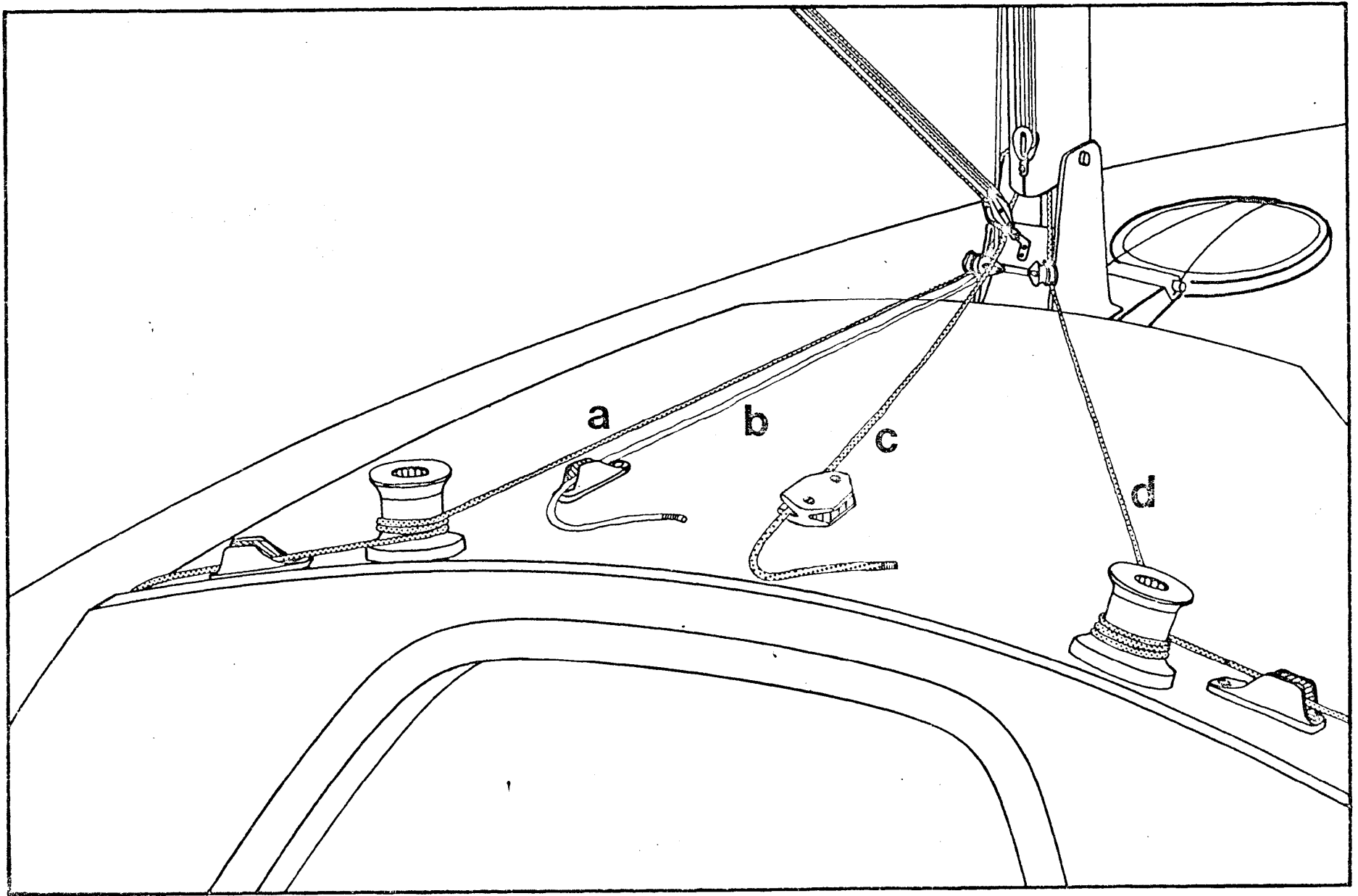

Montage roer en helmstok.

1. Roerphaallijn in clamcleat beleggen.
2. Roer monteren
3. Helmstok.
4. Vlaggestok AB 1425.

How to assemble rudder and the tiller.

1. Fix the rudder lift line into the clamcleat.
2. Install the rudder.
3. Tiller.
4. Flagstaff AB 1425

Montieren von Ruder und Ruderpinne.

1. Aufholleine des Ruders in Kamenklemme festmachen .
2. Ruder befestigen.
3. Ruderpinne.
4. Flaggenstock AB 1425.

Montage de safran et de la barre.

1. Fixez la garcette pour remonter le safran dans le clamcleat.
2. Fixez le safran.
3. La barre.
4. Le mât de pavillon AB 1425.

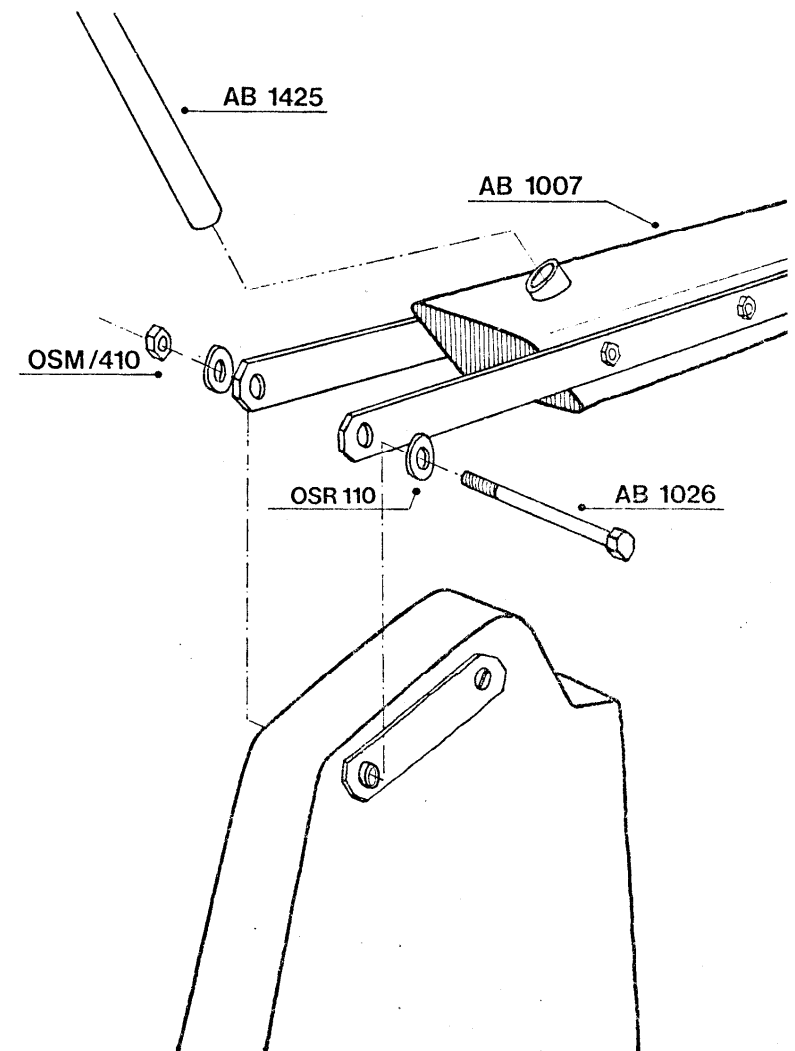

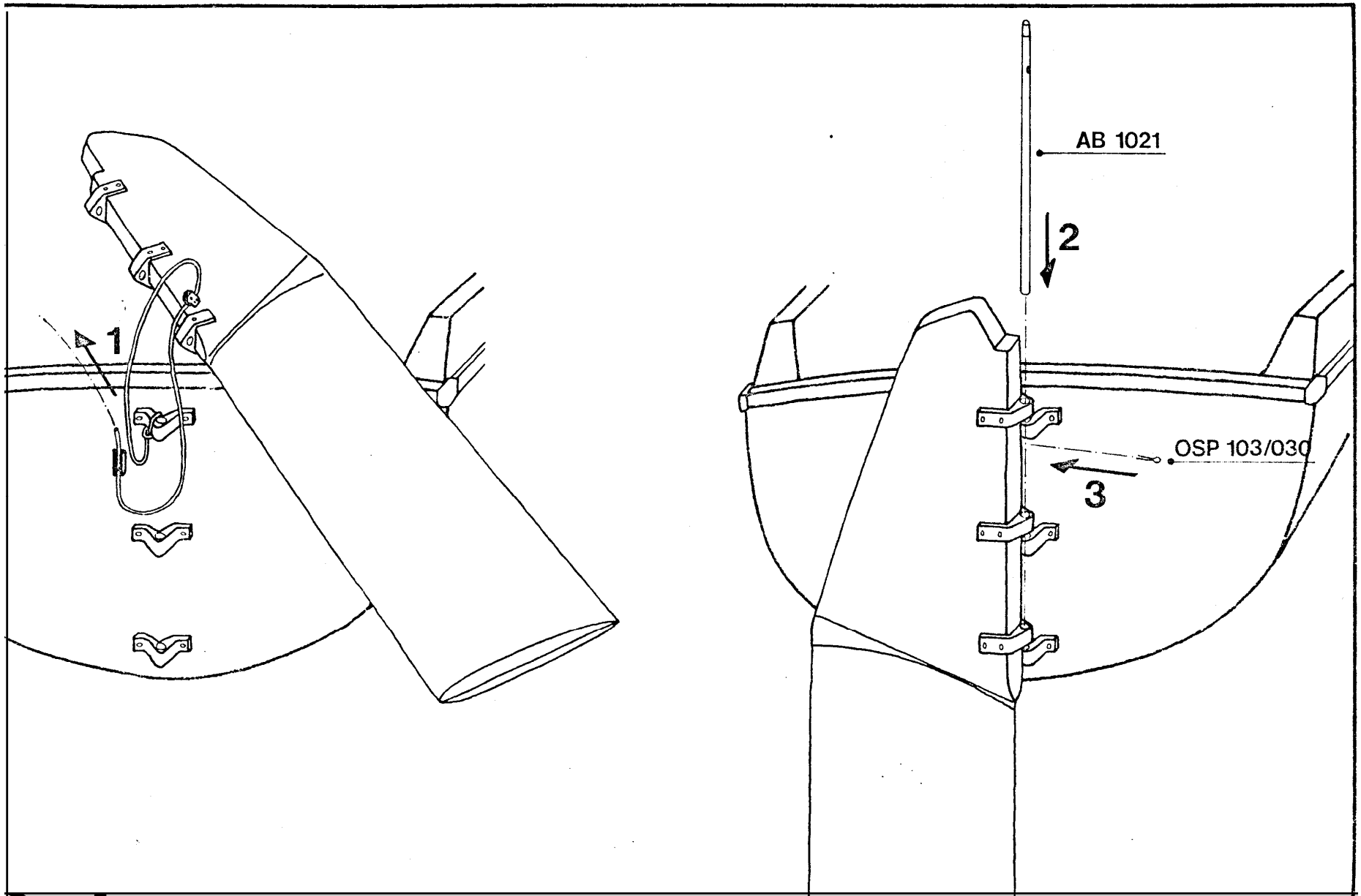

Intrekbare kiel : bediening en onderhoud.

Smering van spindel en leibanen, met grafietvet, elke 2 jaar.

Demontage van de kiel :

- Kiel op stophout zetten.
- Borging onderaan zwaardkast wegnemen (1 en 2)
- Jacht met traaglopende kraan oplichten

Retractable keel : service and maintenance

Grease spindle and guides every 2 year with graphite lubricant.

How to remove the keel

- Prop the keel.
- Unscrew the locking bolt at the foot of the centreboard case (1 and 2).
- Slowly raise the yacht with a crane.

Hubkiel : Bedienung und Wartung.

Schmieren des Spindels und der Führungsschienen mit Graphitfett, jedes 2 Jahr.

Ausbauen des Kieles

- Kiel unterstützen.
- Sicherung unten am Kielkasten entfernen.
- Die Jacht mit Kran langsam anheben.

Quille retractable: service et entretien.

Graissez la vis sans fin et les glissières avec de la graisse graphiteuse tous les 2 ans.

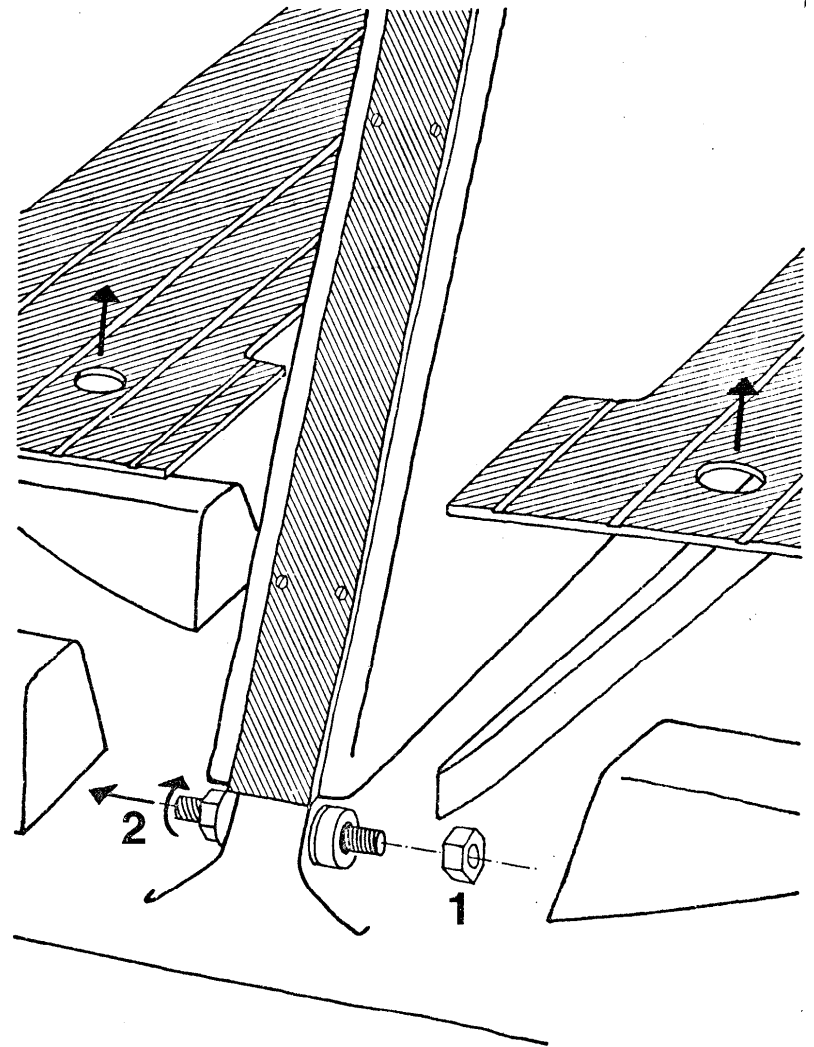

Démontage de la quille :

- a. Etayer la quille.
- b. Dévisser le boulon de la quille en bas du puits de dérive.
- c. Remonter lentement le yacht á l'aide d'une grue.

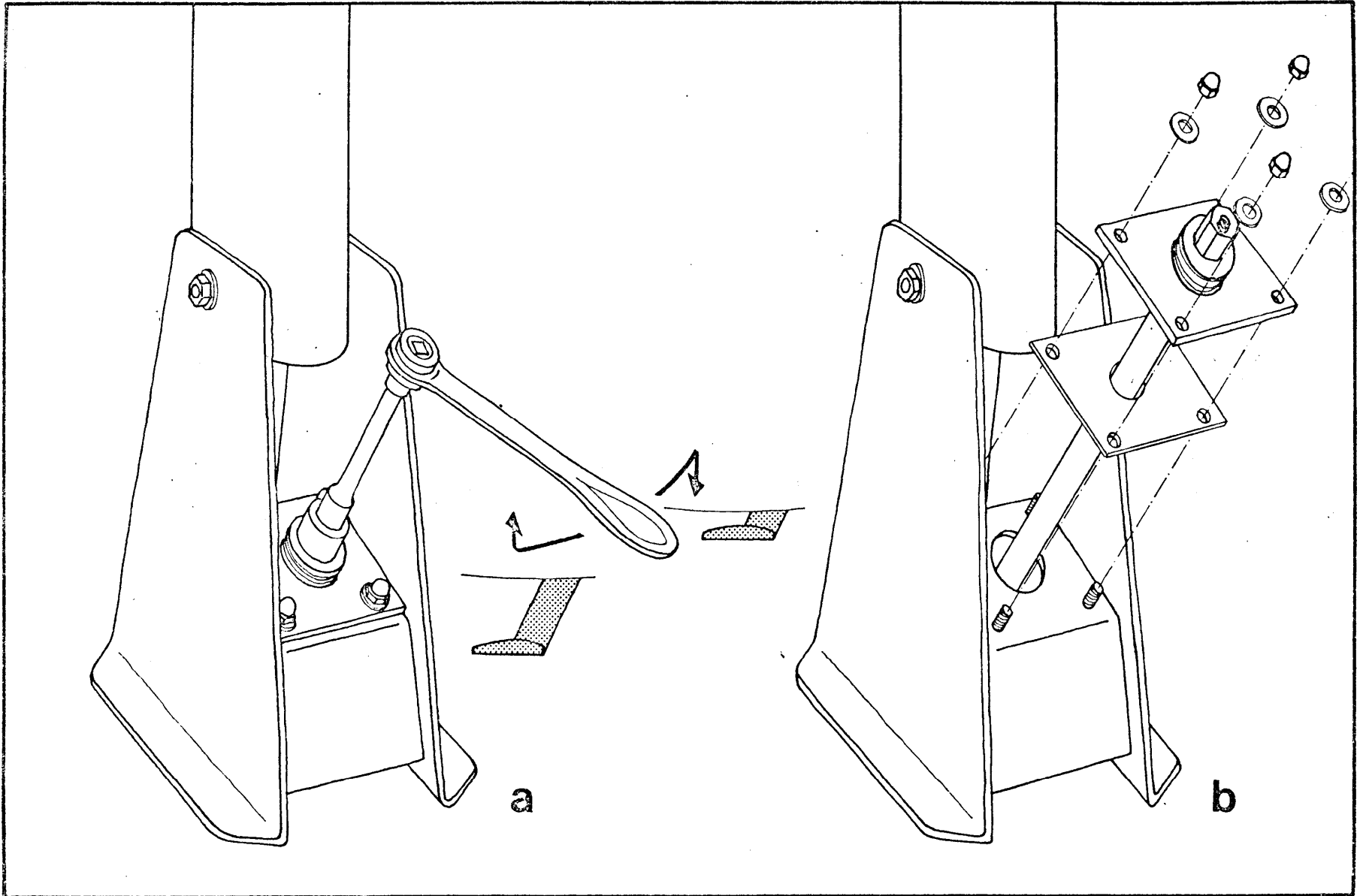

Anker en motor.

Proefdraaien : Onder vol gas "vooruit" (max. motorvermogen 10 pk), moet de motorstaart nog. 2 cm vrij blijven van de schacht!
Zo niet, dan de staart op een gepaste plaats van een dikke rubber ring voorzien om aanstoten tegen het polyester van de bun te voorkomen

The anchor and the motor.

Check the position of your outboard motor (max. 10 HP).
When fully opening the throttle, the motor must be at least 1 inch free from the hull. Otherwise you have to provide the motortail with a large rubber ring against bumping.

Anker und Motor.

Probefahren : mit Vollgas (max. 10 PS) soll der motor noch 2 cm.
frei bleiben vom Schacht.
Sonst ist der Motor mit einem dicken Gummischlauch zu versehen um Anstossen vorzubeugen.

Mouillage et moteur.

Contrôlez la position de votre moteur (max. 10 CV). Même à plein régime le moteur doit rester à 2 cm de la coque
Sinon, équipez l'arbre de votre moteur d'un épais anneau en caoutchouc pour éviter les cours.

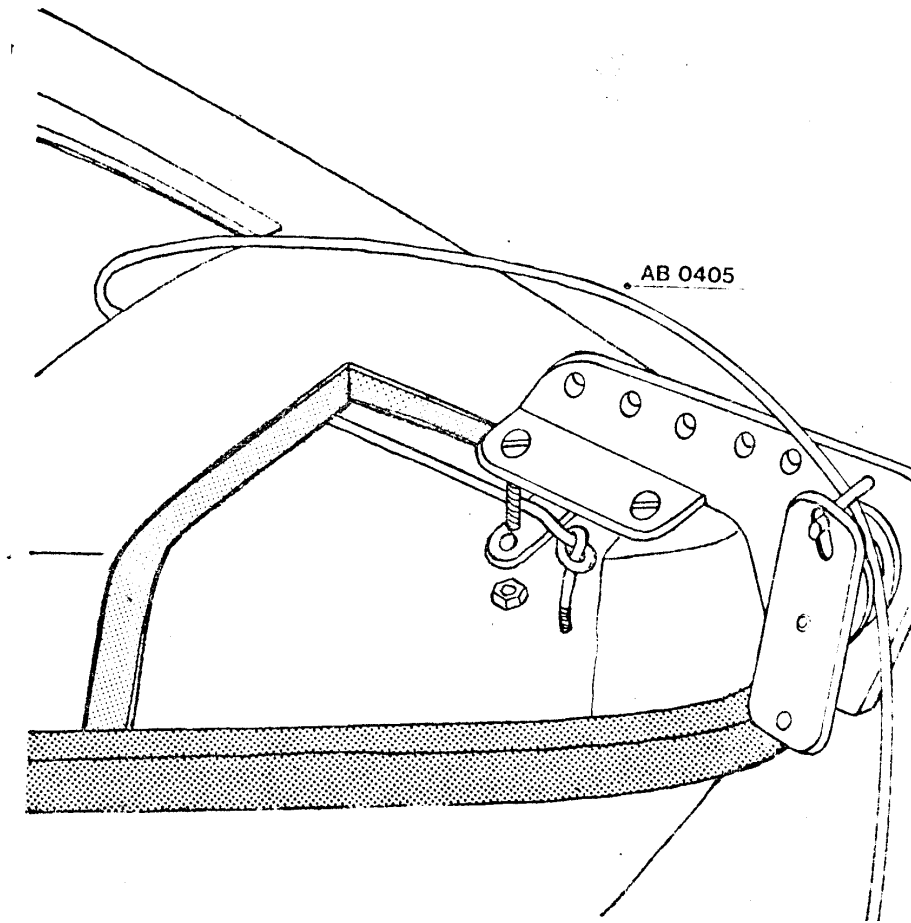

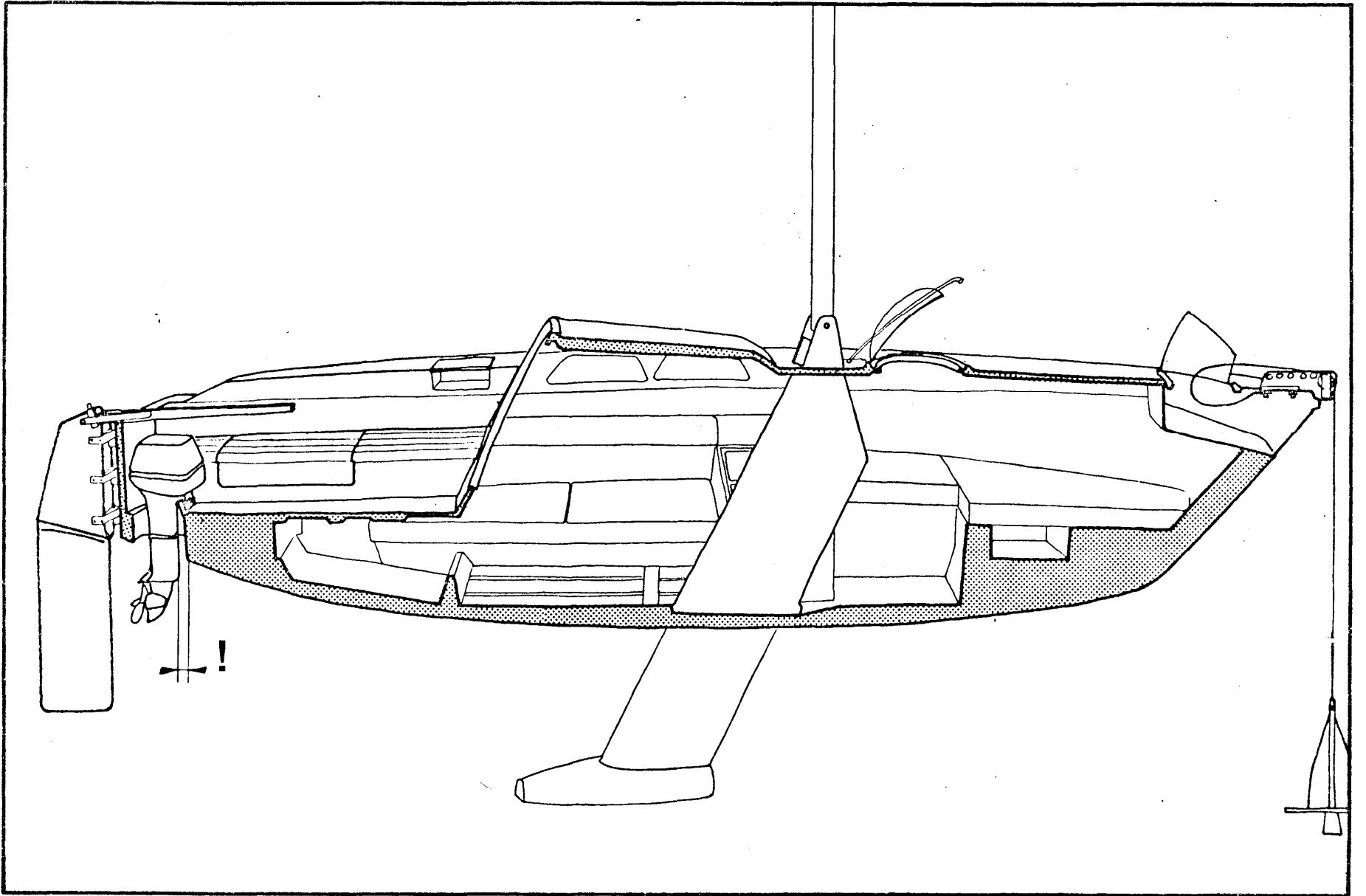

Grootzeil en Fok.

Vier lange sleutelsluitings OBO 026 bevestigen

Mainsail and Jib

Fix four long "D"-shackles OBO 026.

Großsegel und Focksegel.

Vier lange Schäkkel OBO 026 befestigen

Grand'voile et Foc.

Attachez quatre manilles longues OBO 026.

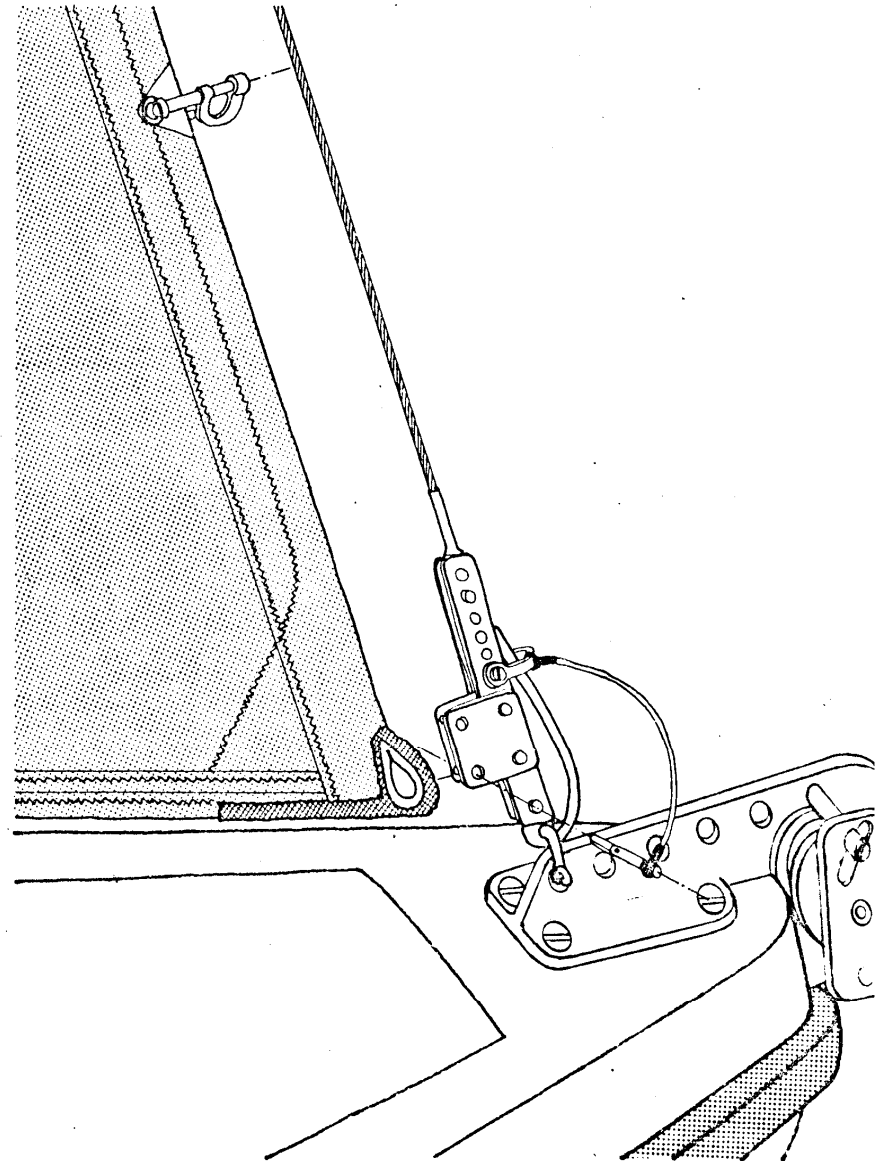

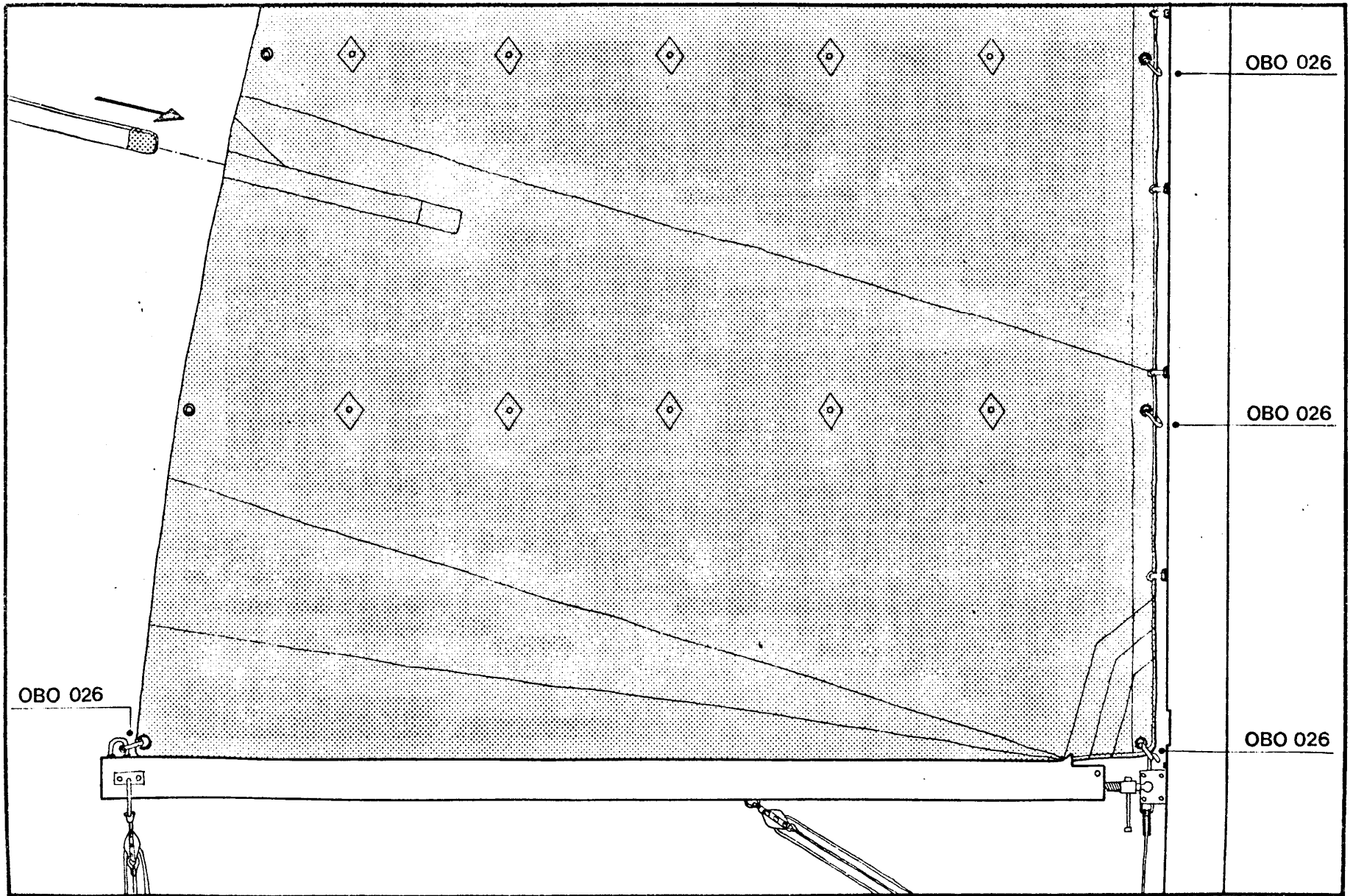

Reven. "Van de Stadt reefsysteem"

- Smeerreep AB 0422 aan giekooeg stroppen en door de zeilkous over het schildpadblok voeren.
- Grootzeilval vieren en D-sluiting in lummel haken.
- Smeerreep aanhalen en op de kikker beleggen.
- Reeflijnen vasthaken onder de haken aan de giek.

How to tie a reef ."Van de Stadt reefing system".

- Tie the pendant AB 0422 from the boom through the cringle back to the boom (turtle block and cleat).
- Pay out the main halyard and fix the D-shackle into the gooseneck.
- Pull on the pendant and fix it on the cleat.
- Fix the reefing lines under the hooks on the boom.

Reffen. "Van de Stadt Bindereff".

- 1, eine AB 0422 läuft vom Baumaug durch das Auge im Achterliek zurück zum Baum (Block und Klampe)
- Großsegelfall lösen, Schäkkel in dem Baumbeschlag haken.
- Leine AB 0422 auf der Baumklampe belegen.
- Reffleinen festhaken am Baum.

Prise de ris.

Système de prise de ris rapide "Van de Stadt".

- En partant de la bôme faites passer l'itage AB 0422 par la patte vers la poulie et le tacquet sur la bôme.
- Choquez la drisse de grand'voile et attachez la manille dans le vit-de-mulet.
- Etarquez la grand'voile en attachant l'itage sur le tacquet de la bôme.
- Attachez les garcettes de ris sur les crochets de la bôme.

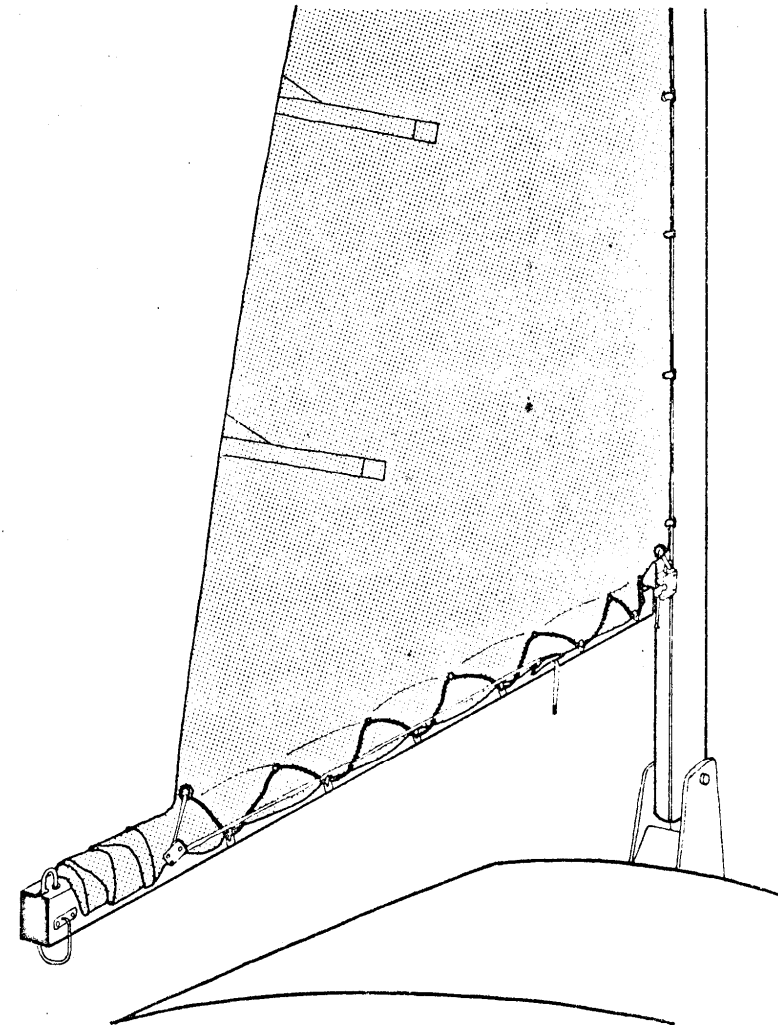

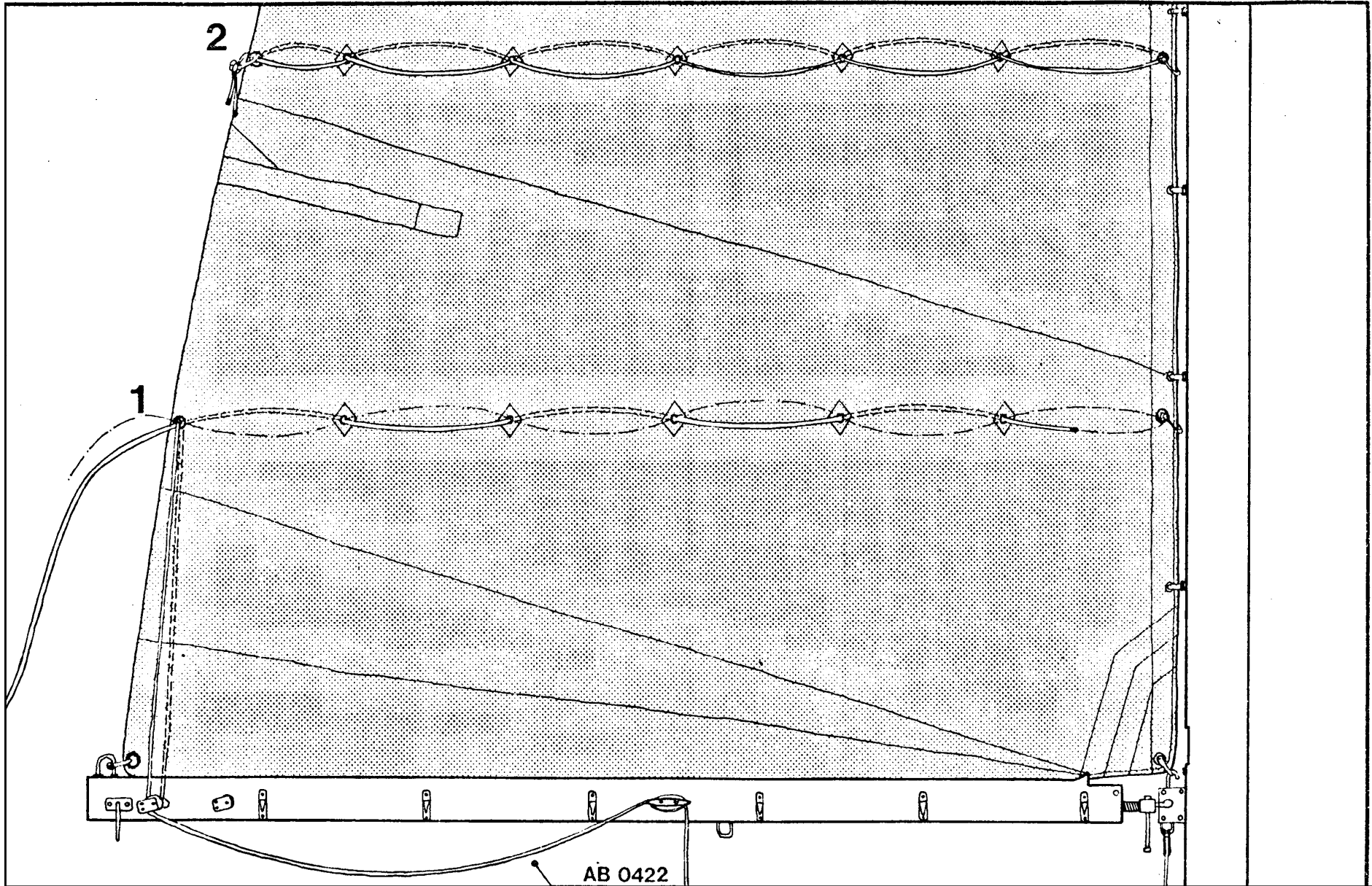

Spinnakervoering.

How to rig the spinnaker.

Spinnakersegeln.

Sous spi

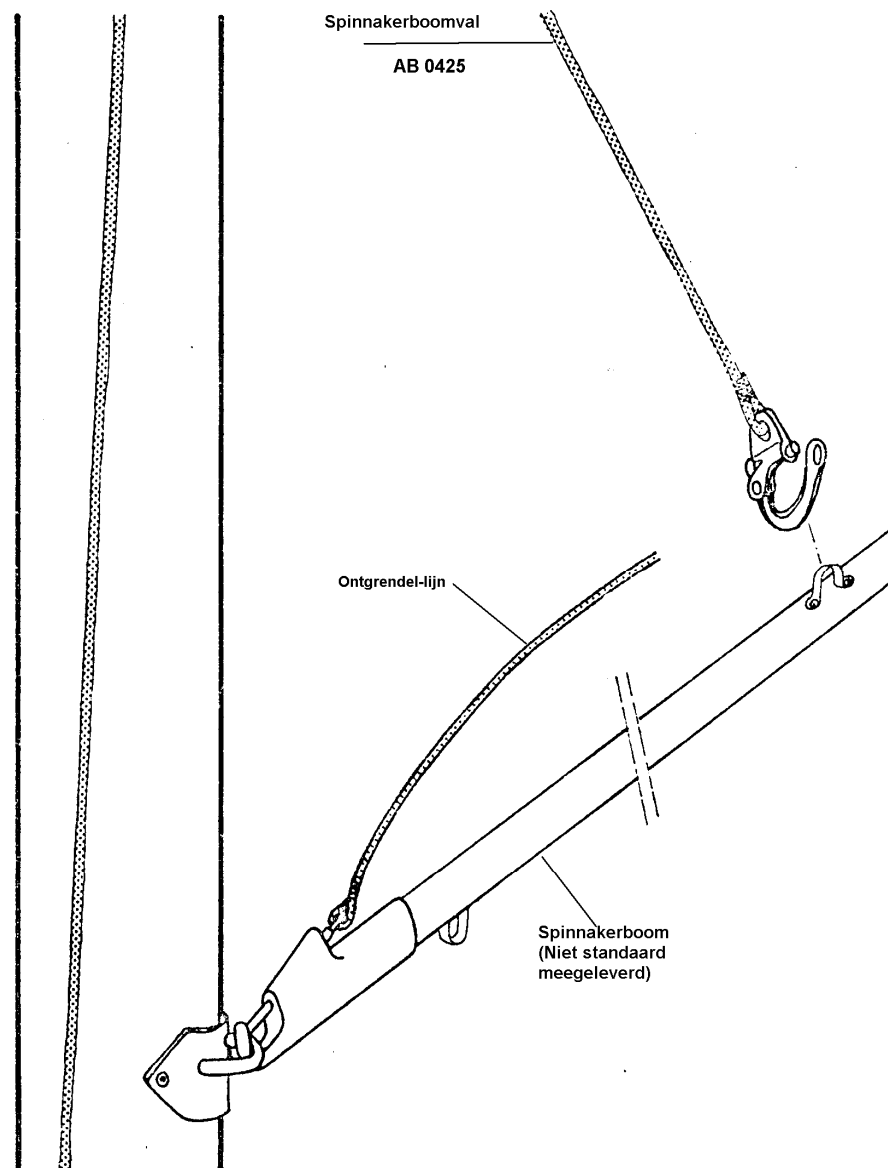

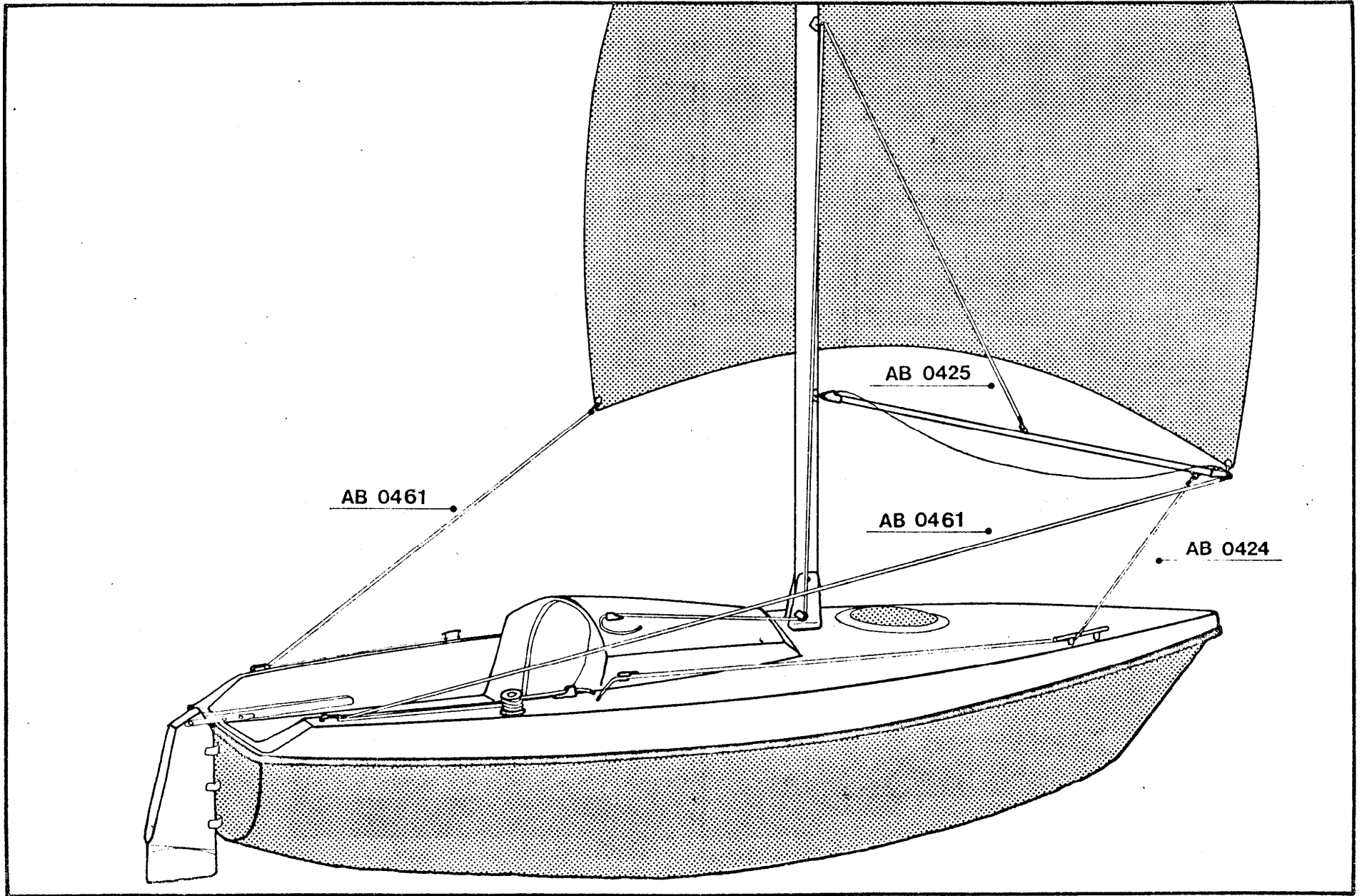

Spinnakerval.

Spinnaker halyard

Spinnakerfall.

Drisse de spi.

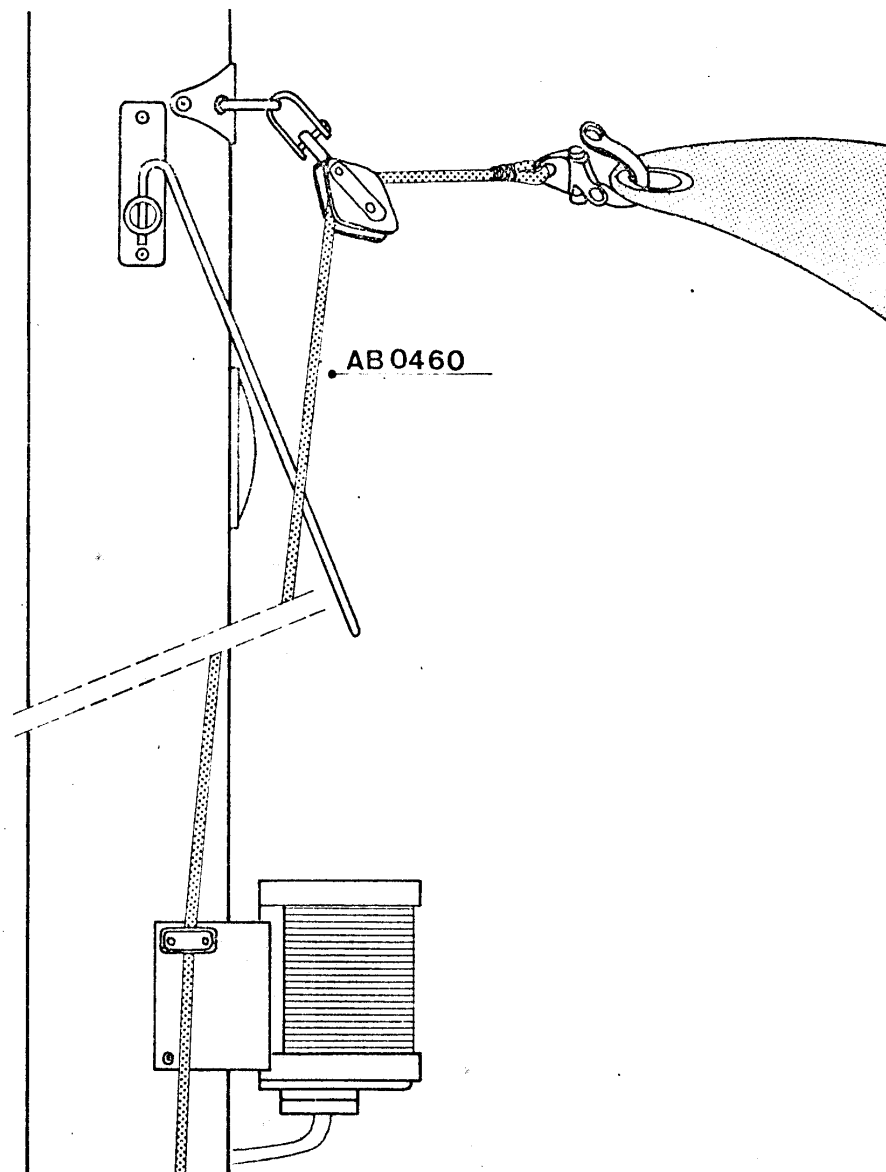

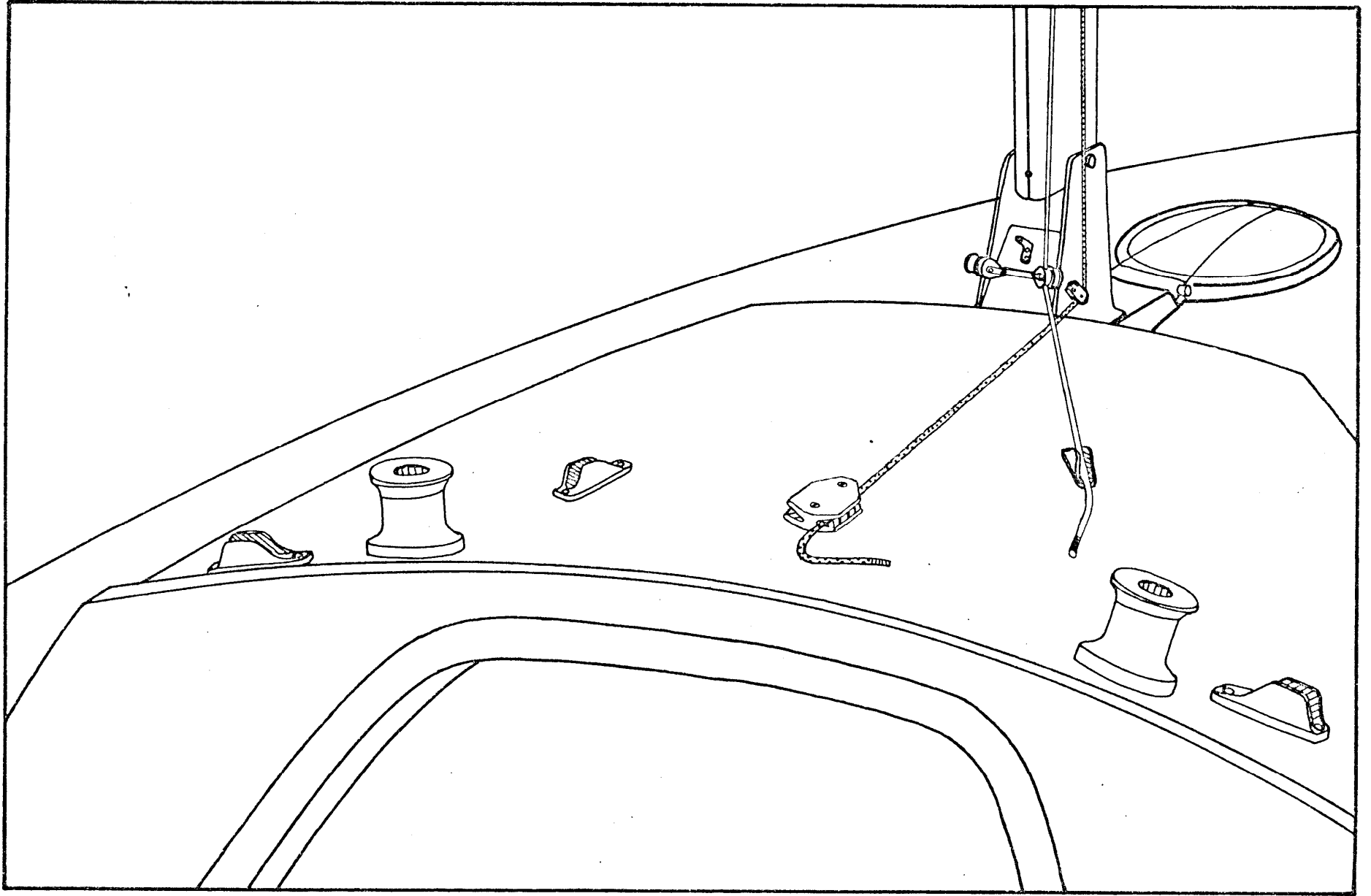

Montage sceptors en reling

How to position guard rail and stanchions

Montieren der Reling und - Stuetzen

Montage des chandeliers et de la filière

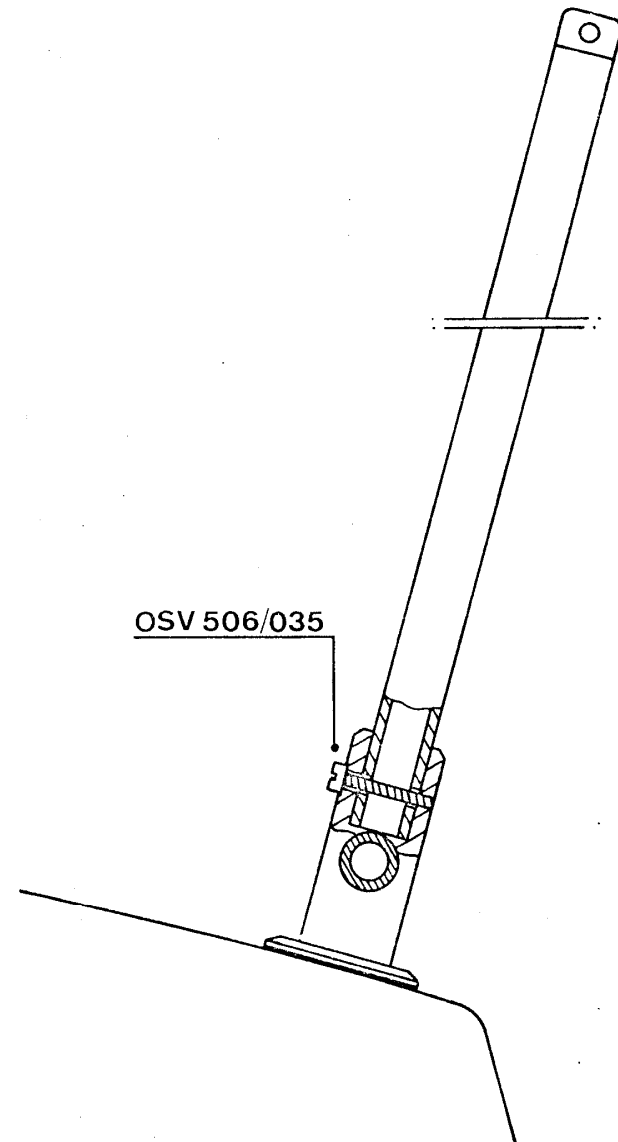

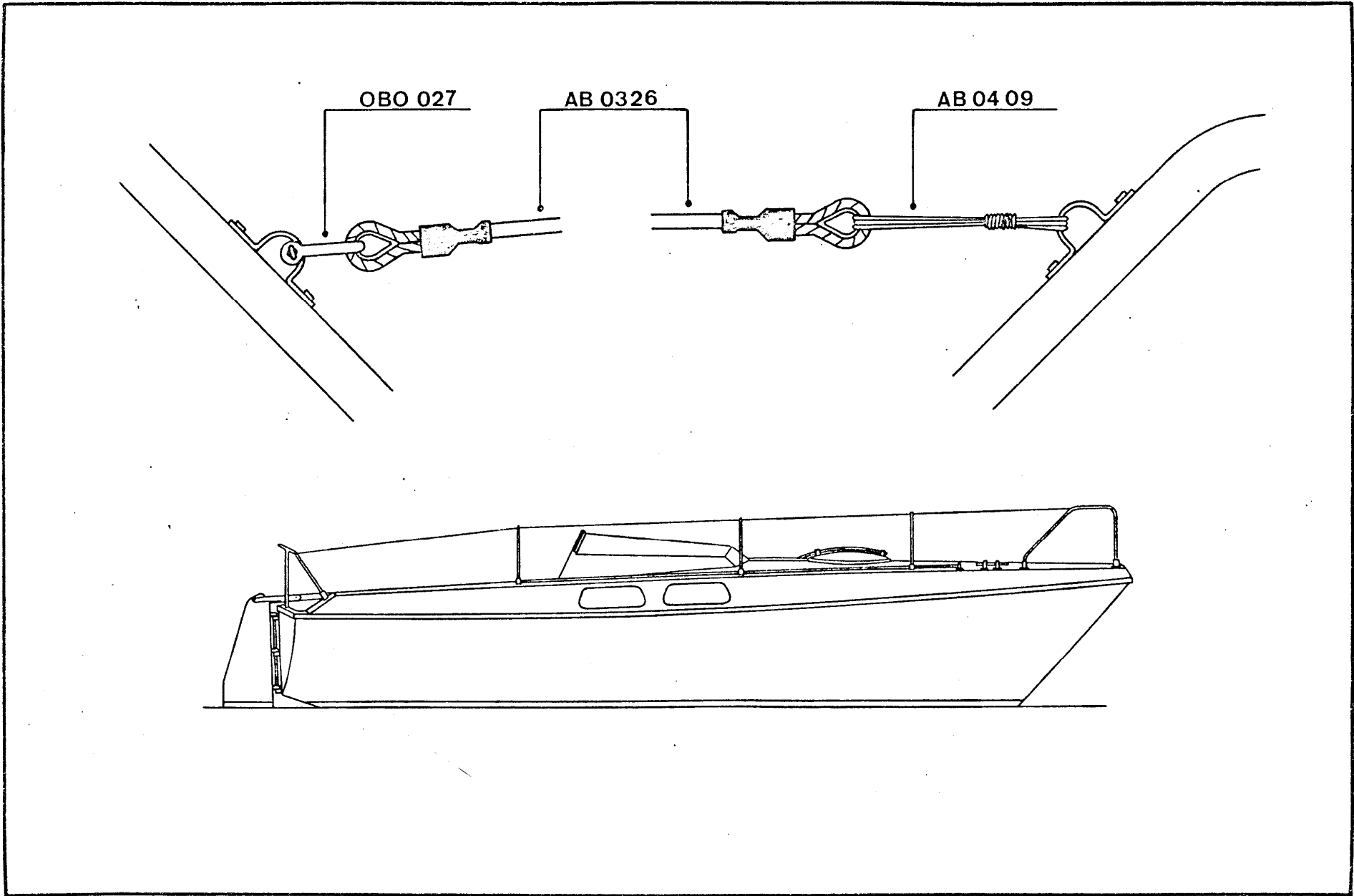

Plaatsen van het tweepits gaskooktoestel

Mounting the fixed gas cooker

Auf stellen des zweiflammigen Gaskochers

Fixation du réchaud à gaz

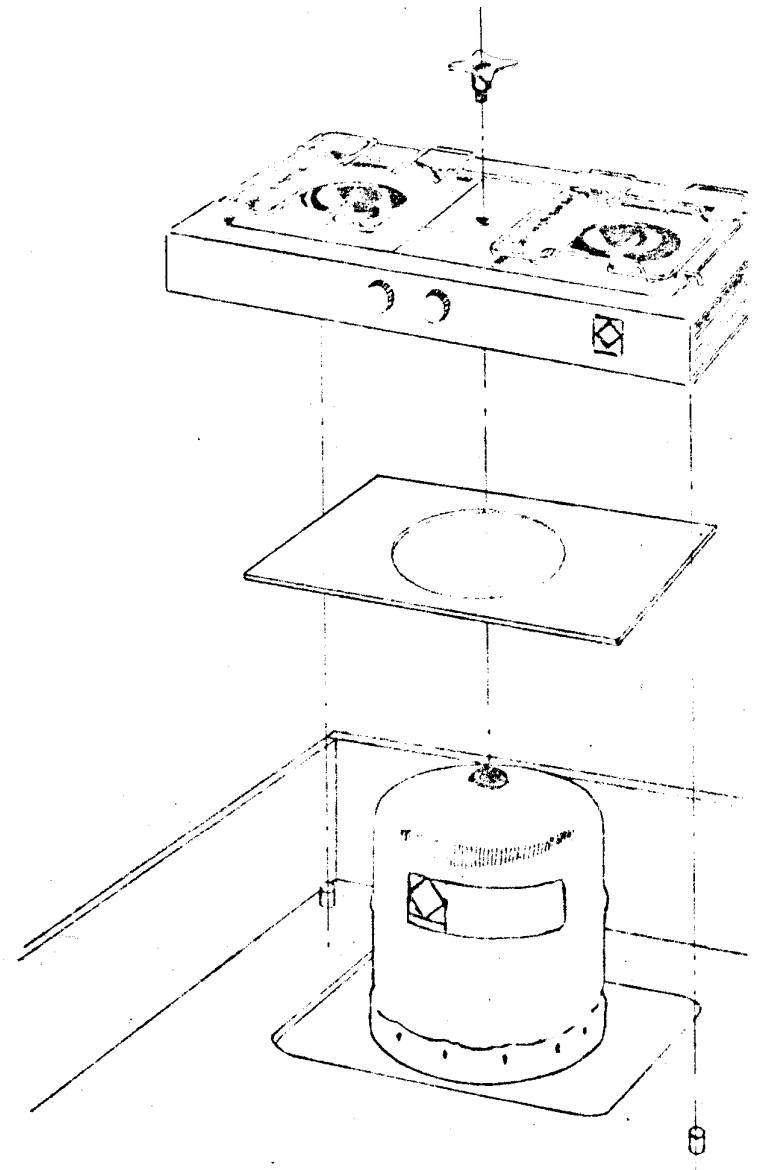

Positie van de elektrische bedrading

Position of the electrical wiring

Lage der elektrischen Verdrahtung

Position du cablage électrique

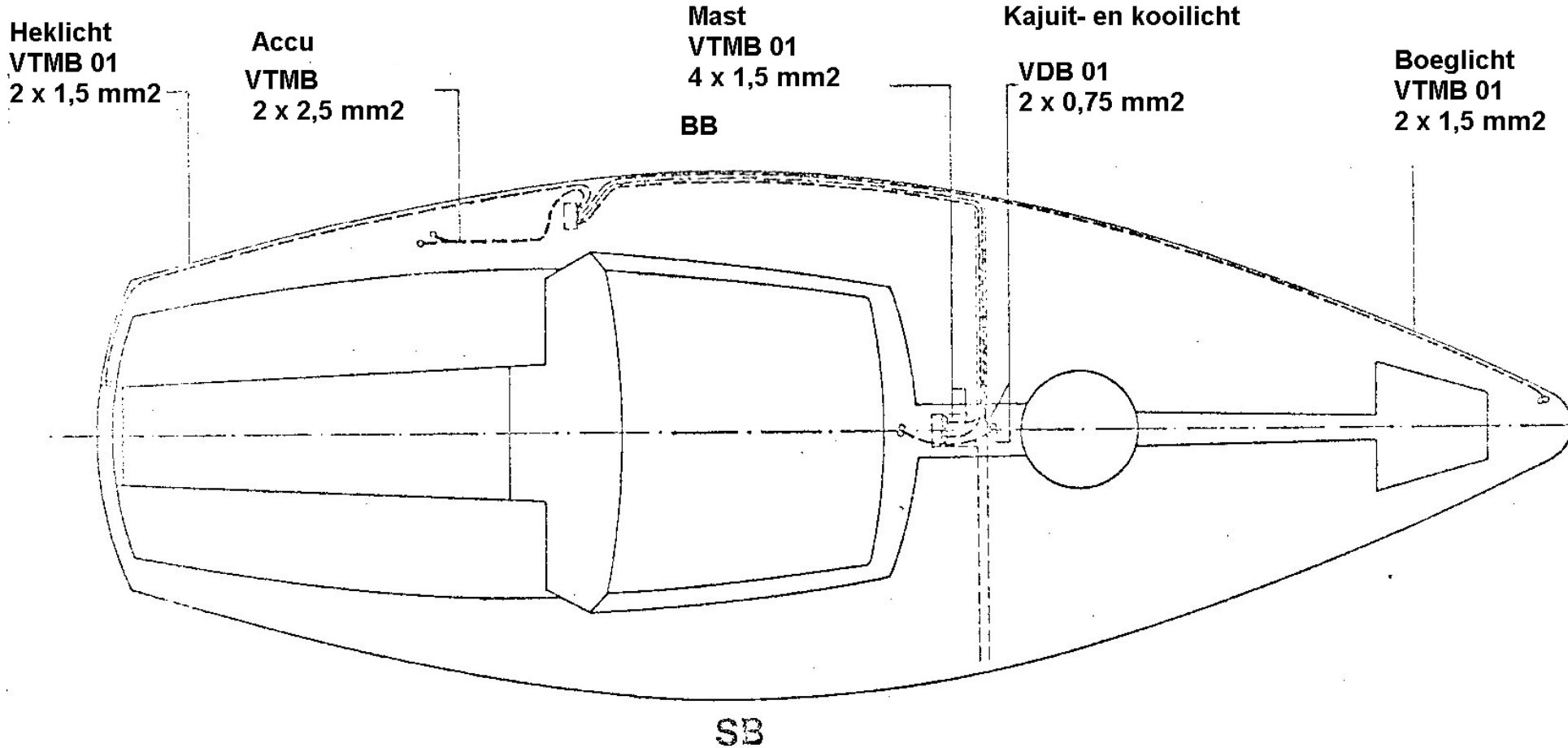

LENGTH OA 6,66m
 LENGTH WL 5,62m
 BEAM 2,33m
 DRAFT 0,7-1,50 / 1,25m
 DISPLACEMENT 1290 dm³

MAINSAIL 10,30 m²
 GENOA I 14,41 m²
 GENOA II 12,11 m²
 GHOSTER 14,61 m²
 JIB 8,43 m²
 STORMJIB 5,98 m²
 SPINNAKER 31 m²
 MAX. SPINN. LEECHES 7,39m
 MAX. SPINN. WIDTH 4,77m
 SPINN. BOOM LENGTH 2,65m

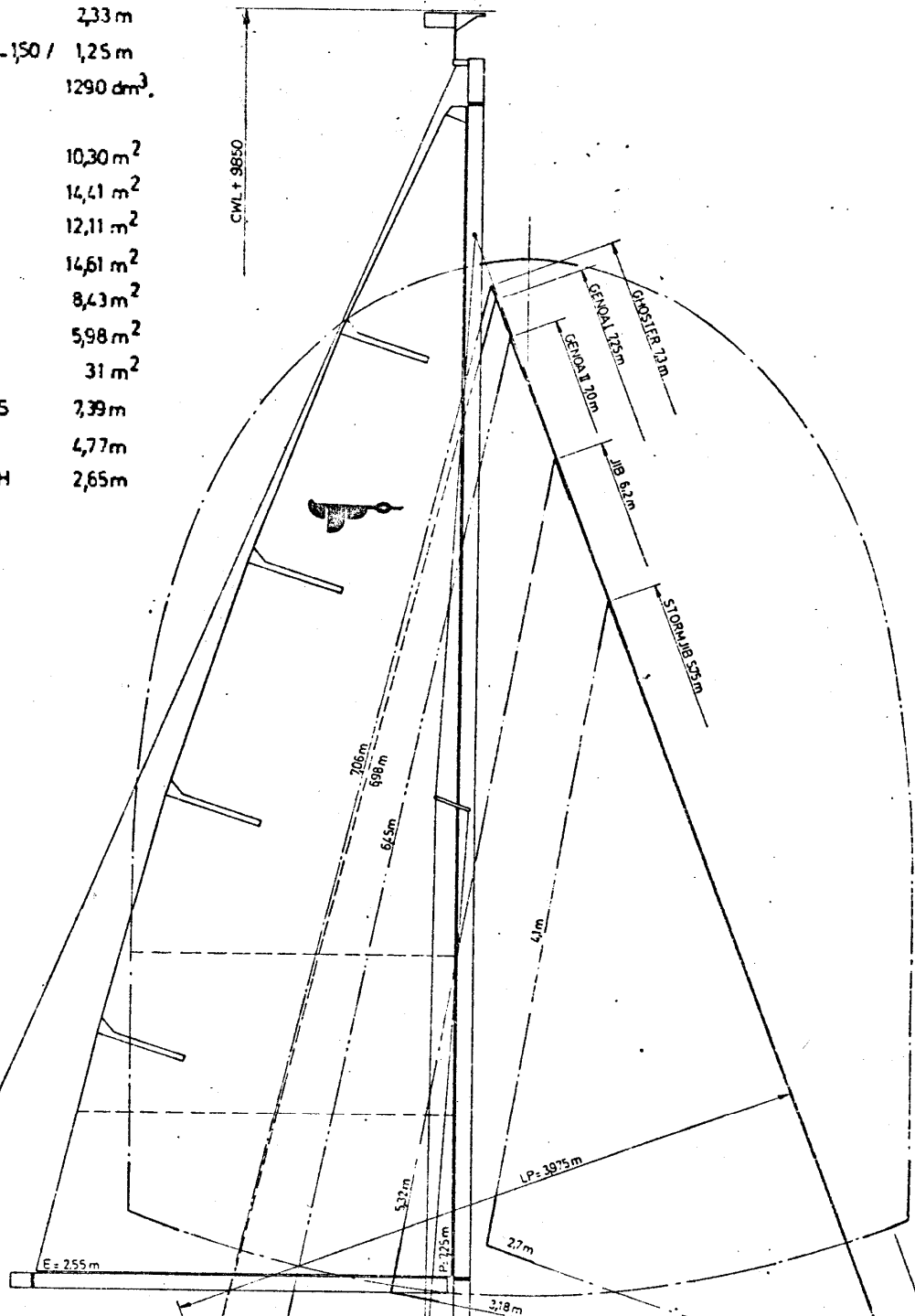

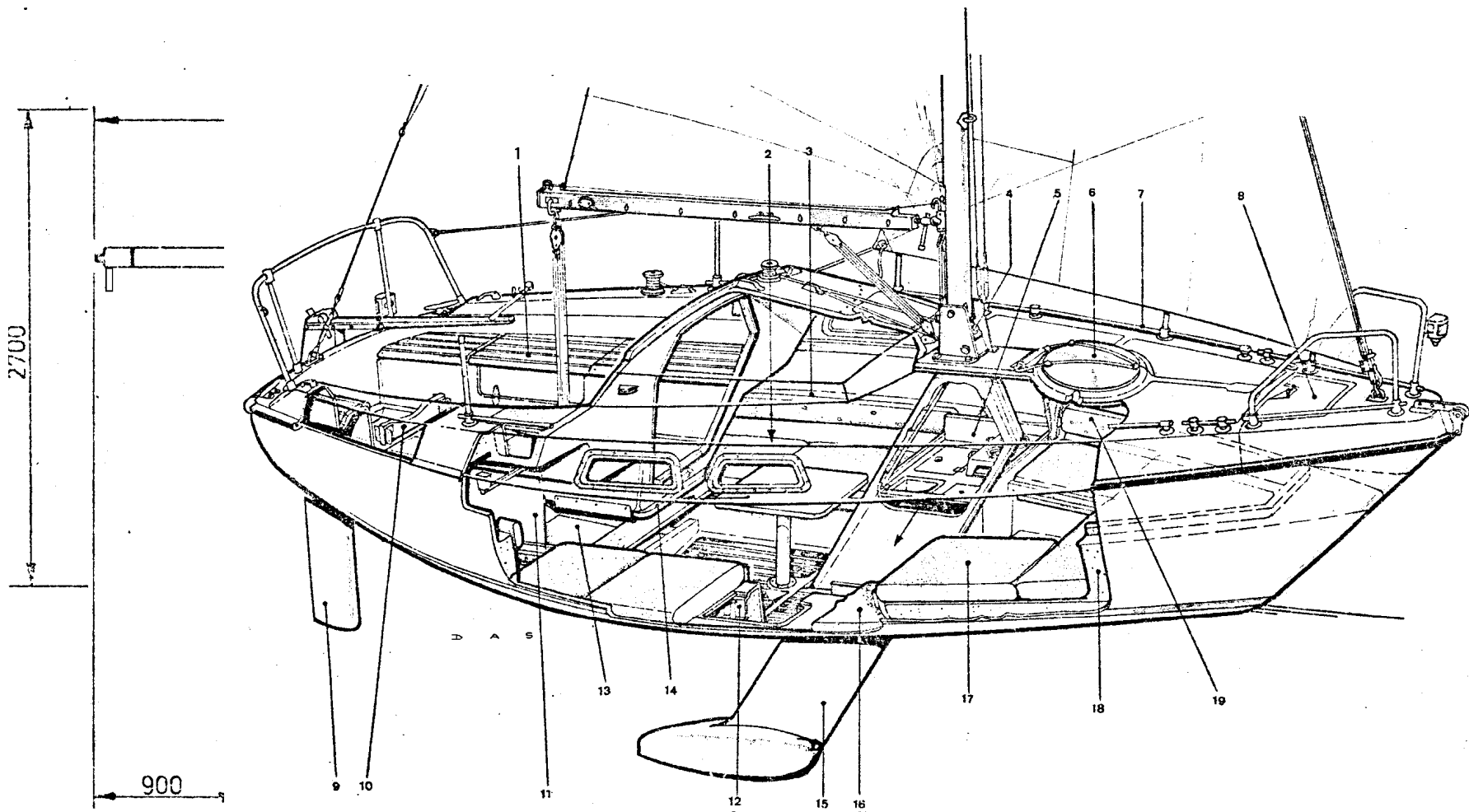

1. Bakskisten
2. Hondenkooi
3. Rugleuningen
4. Kielhefmechanisme
5. Keukenblok
6. Luik
7. Voetreling
8. Ankerberging
9. Roerblad
10. Bun voor buitenboordmotor
11. Kledingberging
12. Vijf bergkoffers
13. Zeilberging
14. Bergplaats tafelblad
15. Optrekbare kiel
16. Kooi
17. Voorkooien
18. Drijfschuim
19. Doorlopende zwaluwnesten