

RHM Geometrie

Idee windvaan en schets constructie: Jan Alkema

Geometrie toelichting: Twist (zeilersforum)

17 februari 2018

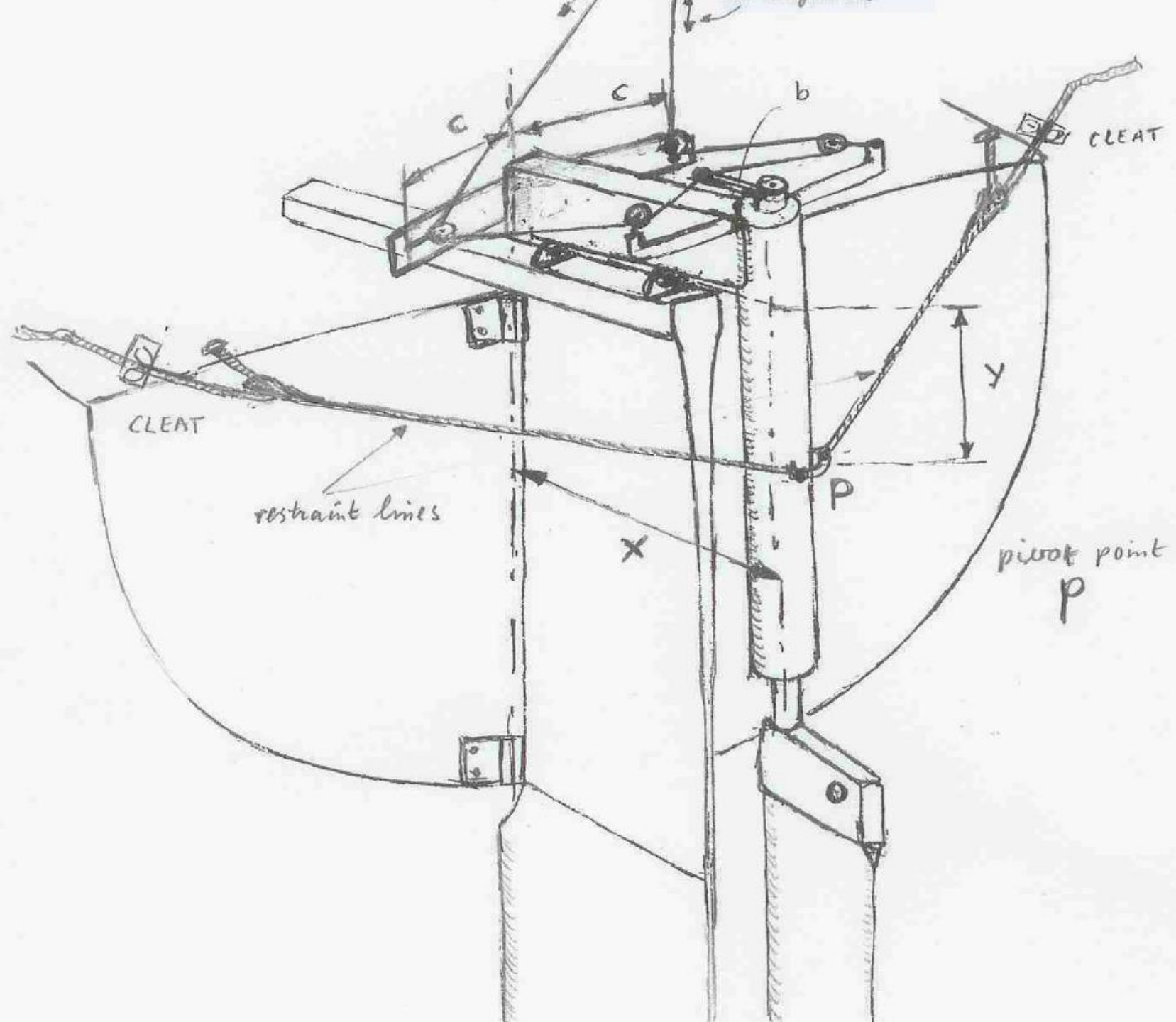

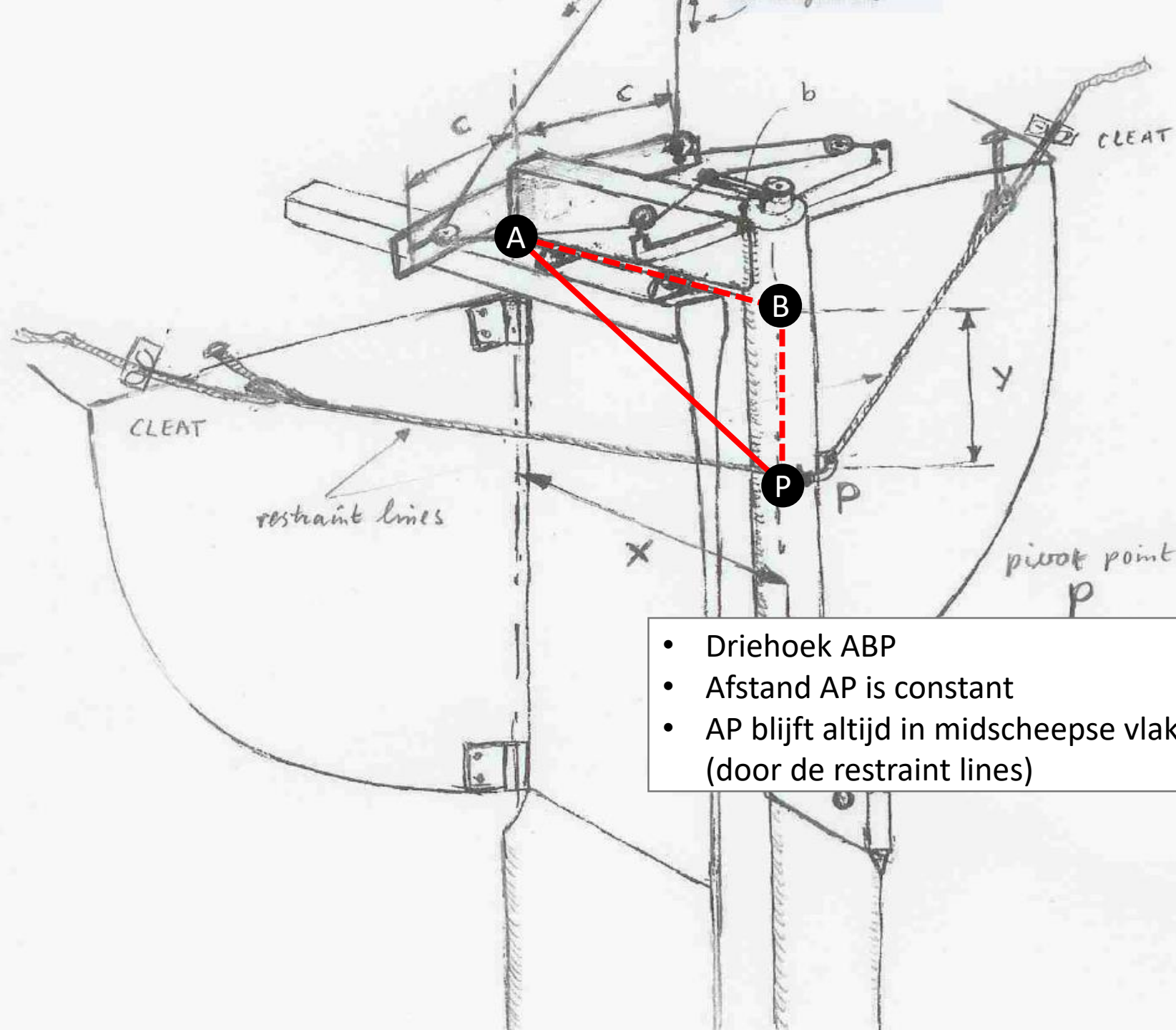

- Driehoek ABP
- Afstand AP is constant
- AP blijft altijd in midscheepse vlak (door de restraint lines)

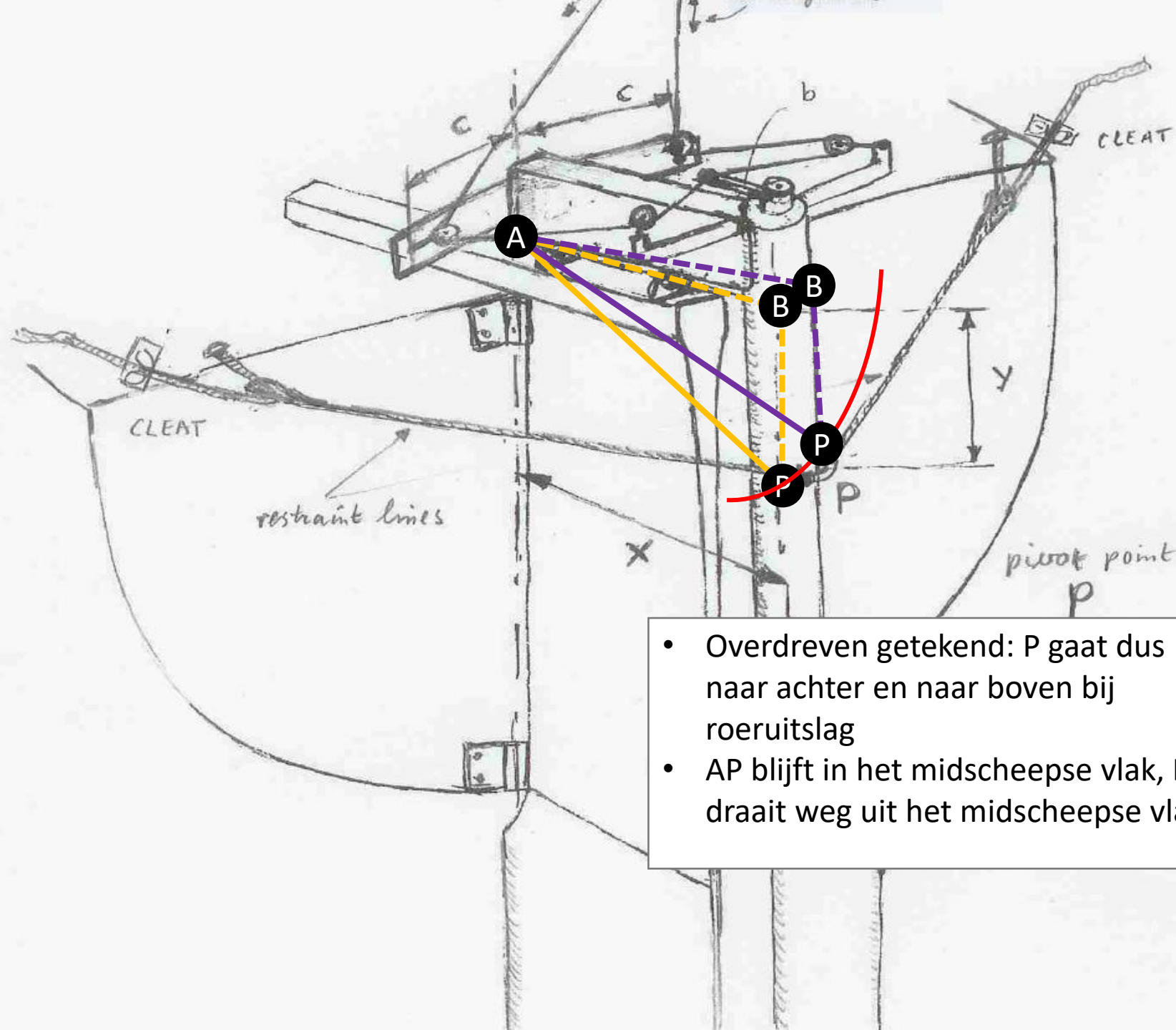

- Overdreven getekend: P gaat dus naar achter en naar boven bij roeruitslag
- AP blijft in het midscheepse vlak, B draait weg uit het midscheepse vlak

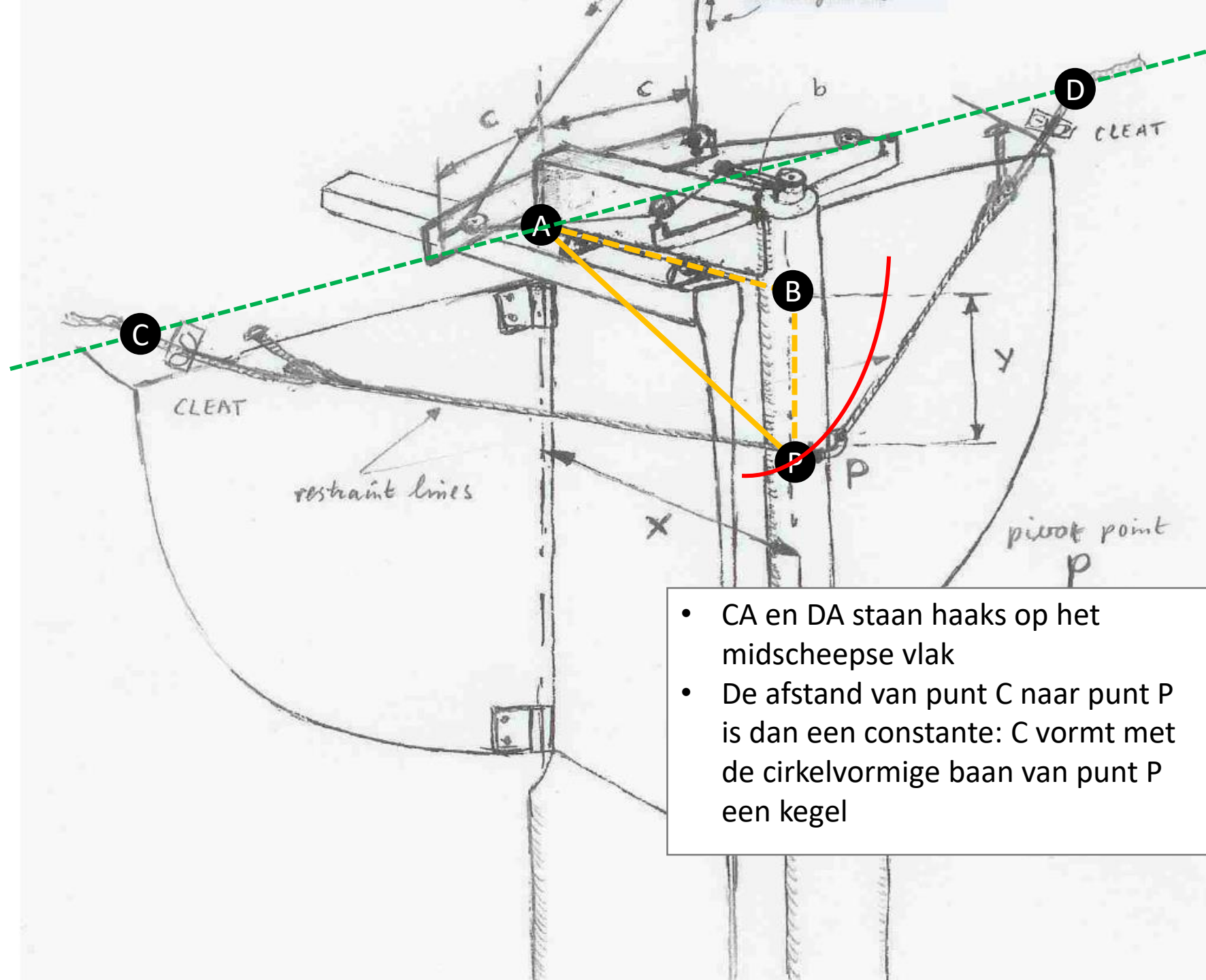

- CA en DA staan haaks op het midscheepse vlak
- De afstand van punt C naar punt P is dan een constante: C vormt met de cirkelvormige baan van punt P een kegel